

# PYD

## ELECTROBOMBAS

### SERIE

# ULTRA

### CENTRIFUGA INOX

STAINLESS STEEL CENTRIFUGE

CENTRIFUGEUSE EN ACIER INOXYDABLE

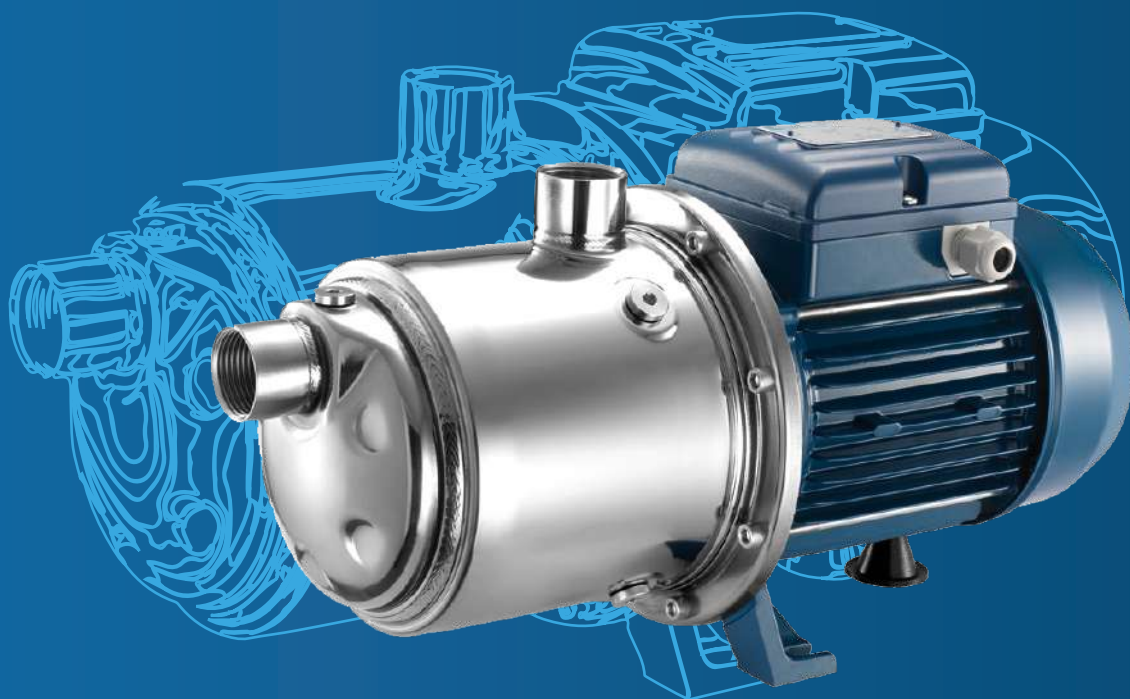

## CATÁLOGO TÉCNICO

TECHNICAL CATALOGUE

CATALOGUE TECHNIQUE

V1.0

C. 240312

M. 240312

## 1. DESCRIPCIÓN DESCRIPTION DESCRIPTION

**Bombas centrífugas multiselulares horizontales que garantizan presiones elevadas. Particularmente apropiadas para aplicaciones civiles e industriales, en particular equipos de presión, instalaciones de contraincendios e instalaciones de lavado.**

Horizontal multistage centrifugal pumps ensuring high pressures. Particularly suitable for civil and industrial applications, notably pressure boosting systems, fire-fighting installations, and washing facilities.

Pompes centrifuges multicellulaires horizontales assurant des pressions élevées. Particulièrement adaptées aux applications civiles et industrielles, notamment les systèmes de surpression, les installations de lutte contre l'incendie et les équipements de lavage.

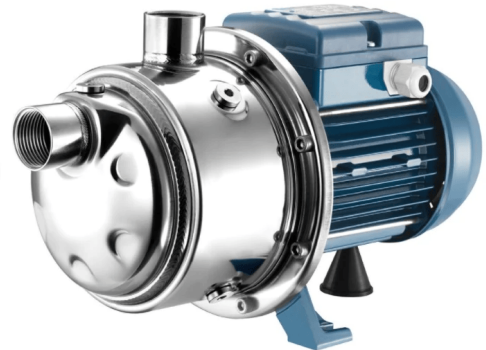

### MATERIALES

**Cuerpo de bomba:** Acero INOX 304  
**Soporte del motor:** Fundición  
**Impulsor:** Noryl  
**Sello mecánico:** Cerámica/Grafito-EPDM  
≤6 impulsores; Grafito/Carburo de silicio/  
EPDM ≥7 impulsores  
**Eje del motor:** Acero INOX 303

### ✿ MATERIALS

**Pump body:** 304 Stainless Steel  
**Motor support:** Cast iron  
**Impeller:** Noryl  
**Mechanical seal:** Cer/Graph-EPDM  
≤6 impellers; Graph/Silicon carbide/  
EPDM ≥7 impellers  
**Motor shaft:** 303 Stainless Steel

### 🇫🇷 MATÉRIELS

**Corps de pompe :** Acier inoxydable 304  
**Support moteur :** Fonte  
**Roue :** Noryl  
**Garniture mécanique :** Cér/Graph-EPDM  
≤6 roues ; Graph/Carbure de silicium/  
EPDM ≥7 roues  
**Arbre moteur :** Acier inoxydable 303

### ÁREA DE TRABAJO

**Temperatura máx. del líquido:** de 5°  
a 35°C  
**Grado de protección:** IPX4  
**Aislamiento:** F  
**Presión máx. de trabajo:** 8,5 bar

### ✿ WORKING RANGE

**Max. liquid temperature:** from 5°  
to 35°C  
**Degree of protection:** IPX4  
**Insulation:** F  
**Max. working pressure:** 8,5 bar

### 🇫🇷 PLAGUE DE TRAVAIL

**Température max. du liquide:** de 5° à  
35°C  
**Degré de protection:** IPX4  
**Isolation:** F  
**Pression de service maximale:** 8,5 bar

## 2. CURVAS CURVES COURBES ULTRA 3

50 Hz n= 2890 min

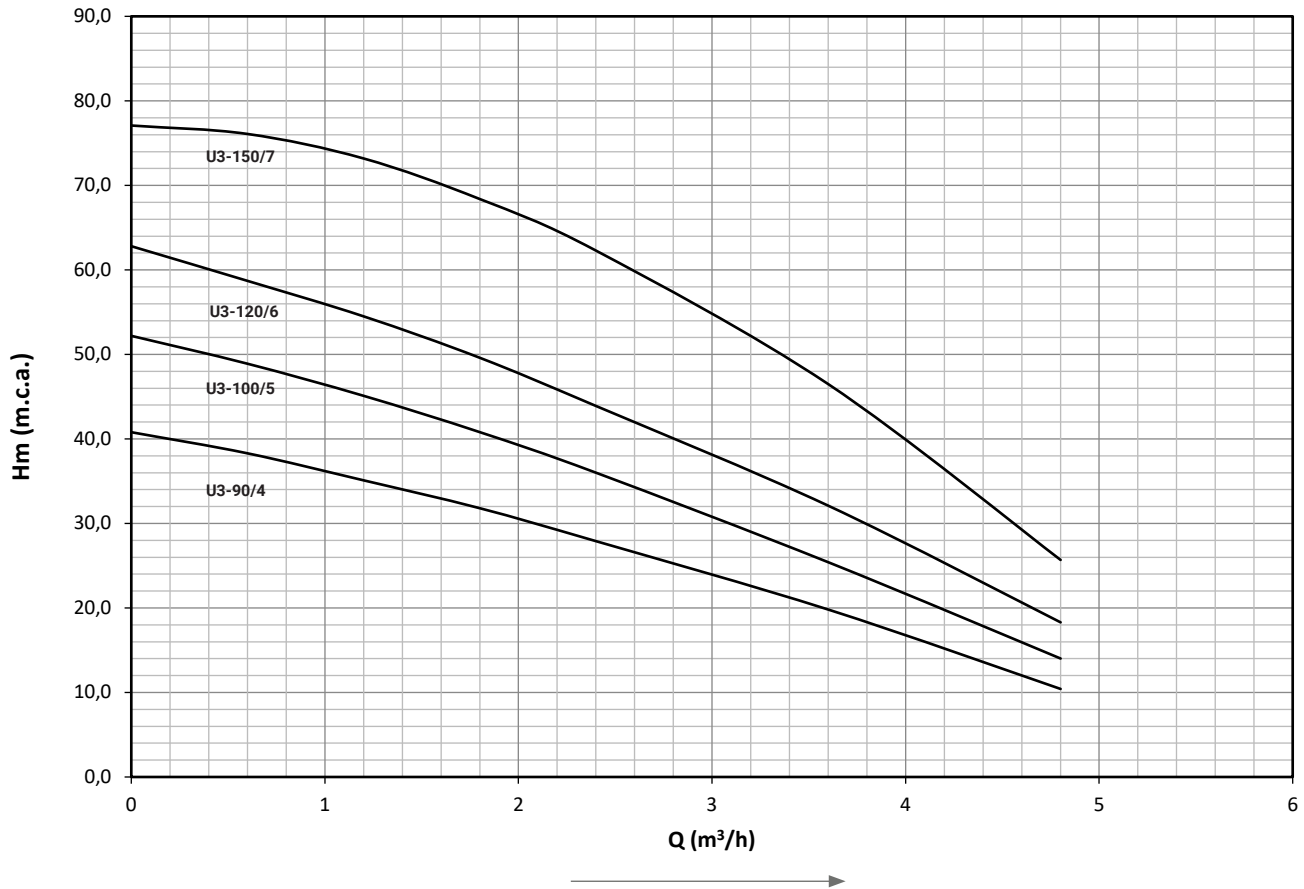

MODELO MODEL MODÈLE	P <sub>2</sub>		INT (A)		PESO Kg	CAUDAL FLOW DÉBIT						
	kW	Hp	1~230V	3~400V		m <sup>3</sup> /h						
U3-90/4	0,66	0,9	4,0	1,8	8,5	0	0,6	1,2	1,8	2,4	3,6	4,8
U3-100/5	0,75	1,0	4,8	1,9	10,5	0	10	20	30	40	60	80
U3-120/6	0,9	1,2	5,6	2,6	11,5	ALTURA DE CARGA EN METROS / LOADING HEIGHT IN METRES / HAUTEUR DE CHARGEMENT EN MÈTRES						
						40,8	38,3	35,1	31,8	27,9	19,8	10,4
						52,2	48,9	45,1	40,8	36	25,4	14
						62,8	58,7	54,5	49,6	43,9	32,1	18,3
						77,1	76,1	73,2	68,4	62,3	46,5	25,7

## 2. CURVAS CURVES COURBES ULTRA 5

50 Hz n= 2890 min

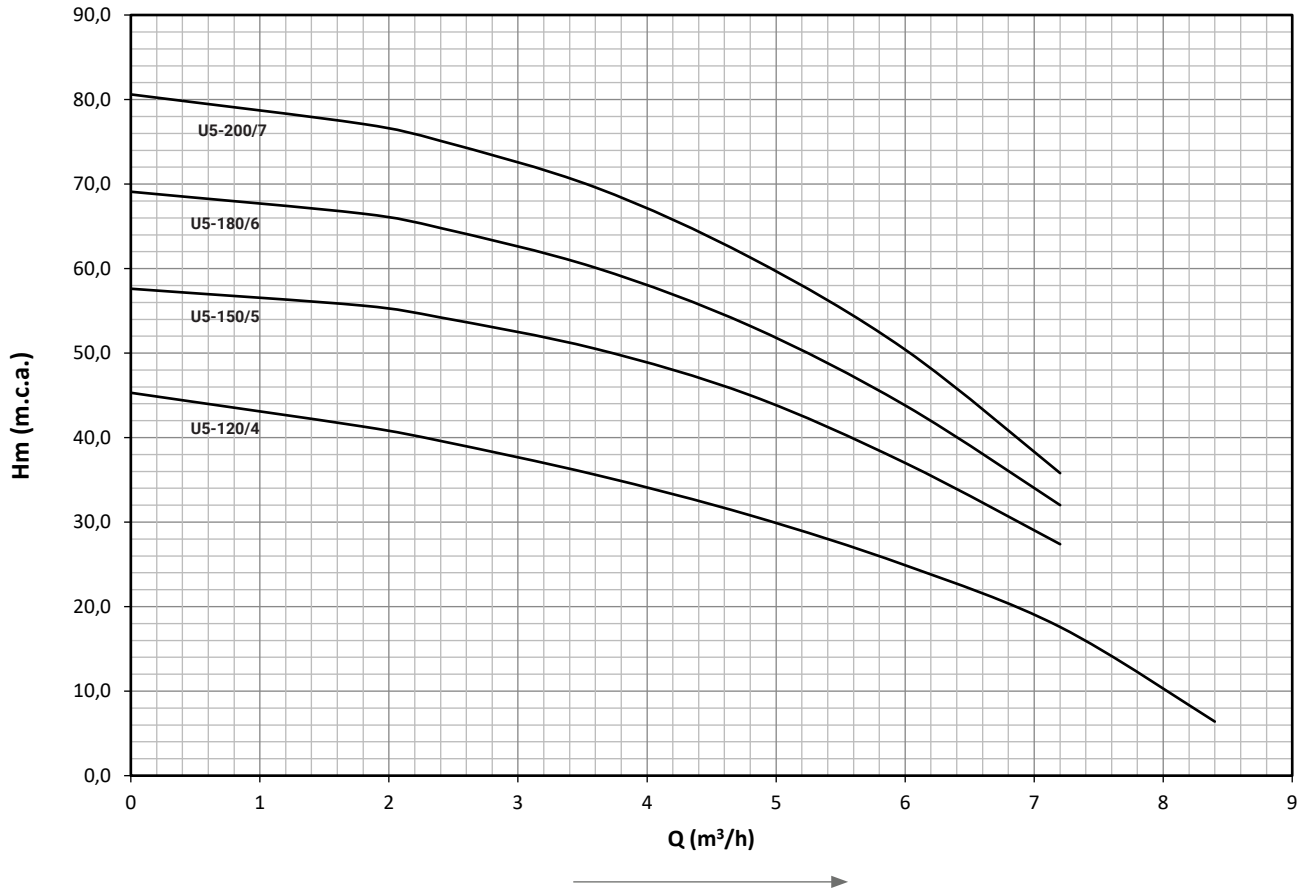

MODELO MODEL MODÈLE	P <sub>2</sub>		INT (A)		PESO Kg	CAUDAL FLOW DÉBIT								
	kW	Hp	1~230V	3~400V		m <sup>3</sup> /h								
U5-120/4	0,9	1,2	5,2	2,5	11,0	0	1,8	2,4	3,6	4,8	6	7,2	8,4	
U5-150/5	1,1	1,5	6,6	3,1	17,5	0	30	40	60	80	100	120	140	
U5-180/6	1,3	1,8	7,4	3,3	17,5	ALTURA DE CARGA EN METROS			LOADING HEIGHT IN METRES			HAUTEUR DE CHARGEMENT EN MÈTRES		
U5-200/7	1,5	2,0	8,6	3,6	17,0	45,3	41,3	39,6	35,6	30,8	24,9	17,6	6,4	
						57,6	55,6	54,2	50,5	45	37	27,4		
						69,1	66,5	64,8	60,1	53,2	43,8	32		
						80,6	77,1	75,1	69,6	61,3	50,4	35,8		

## 2. CURVAS CURVES COURBES ULTRA 7

50 Hz n= 2890 min

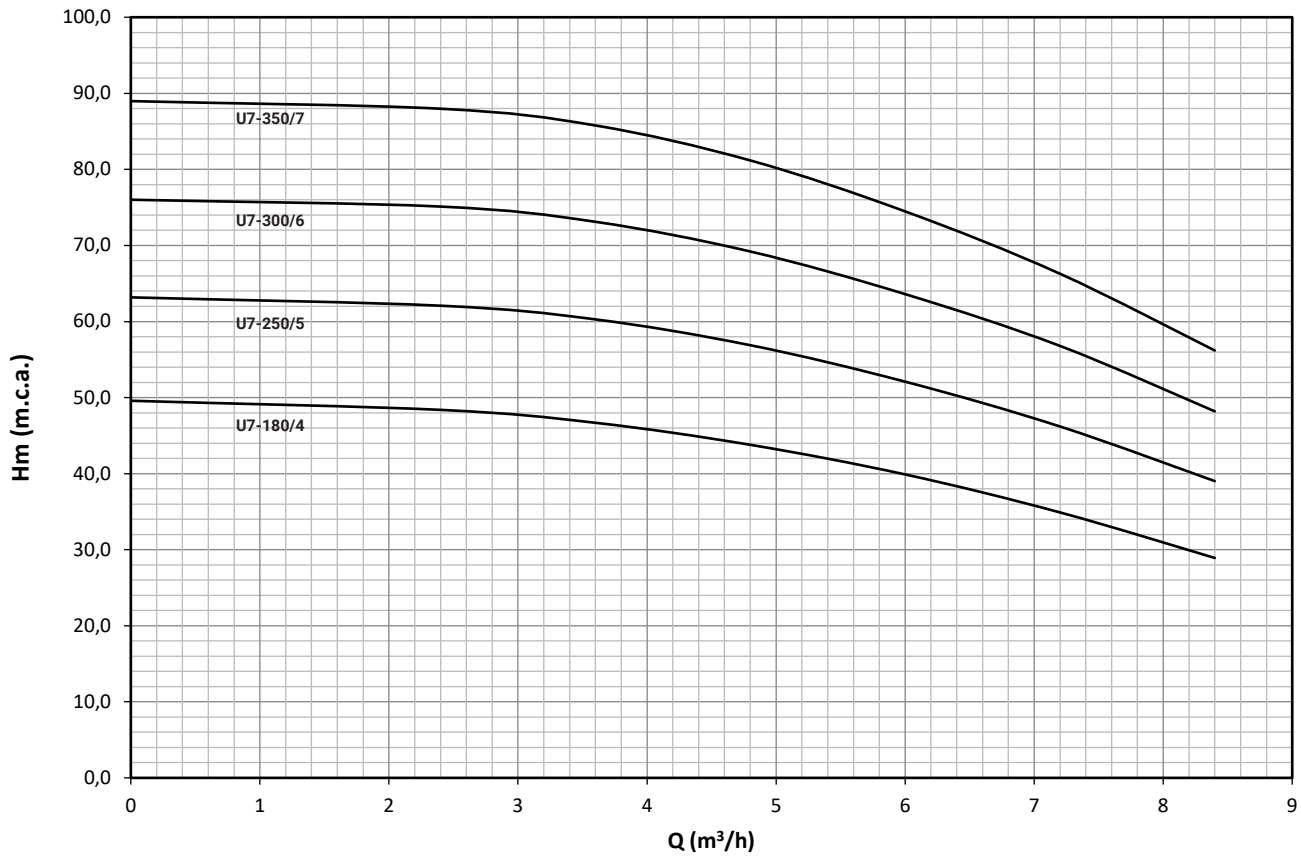

MODELO MODEL MODÈLE	P <sub>2</sub>		INT (A)		PESO Kg	CAUDAL FLOW DÉBIT						
	kW	Hp	1~230V	3~400V		m³/h	0	2,4	3,6	4,8	6	7,2
U7-180/4	1,3	1,8	7,9	3,3	16,0	ALTURA DE CARGA EN METROS / LOADING HEIGHT IN METRES / HAUTEUR DE CHARGEMENT EN MÈTRES						
U7-250/5	1,85	2,5	9,9	4,0	17,5	49,6	48,4	46,7	43,8	39,9	34,9	28,9
U7-300/6	2,2	3,0	11,5	4,7	18,0	63,2	62,1	60,3	56,9	52,1	46,2	39
U7-350/7	2,6	3,5	-	5,1	22,0	76	75,1	73,1	69,2	63,6	56,8	48,2
						89	88	85,8	81,2	74,5	66,3	56,2

## 2. CURVAS CURVES COURBES ULTRA 9

50 Hz n= 2890 min

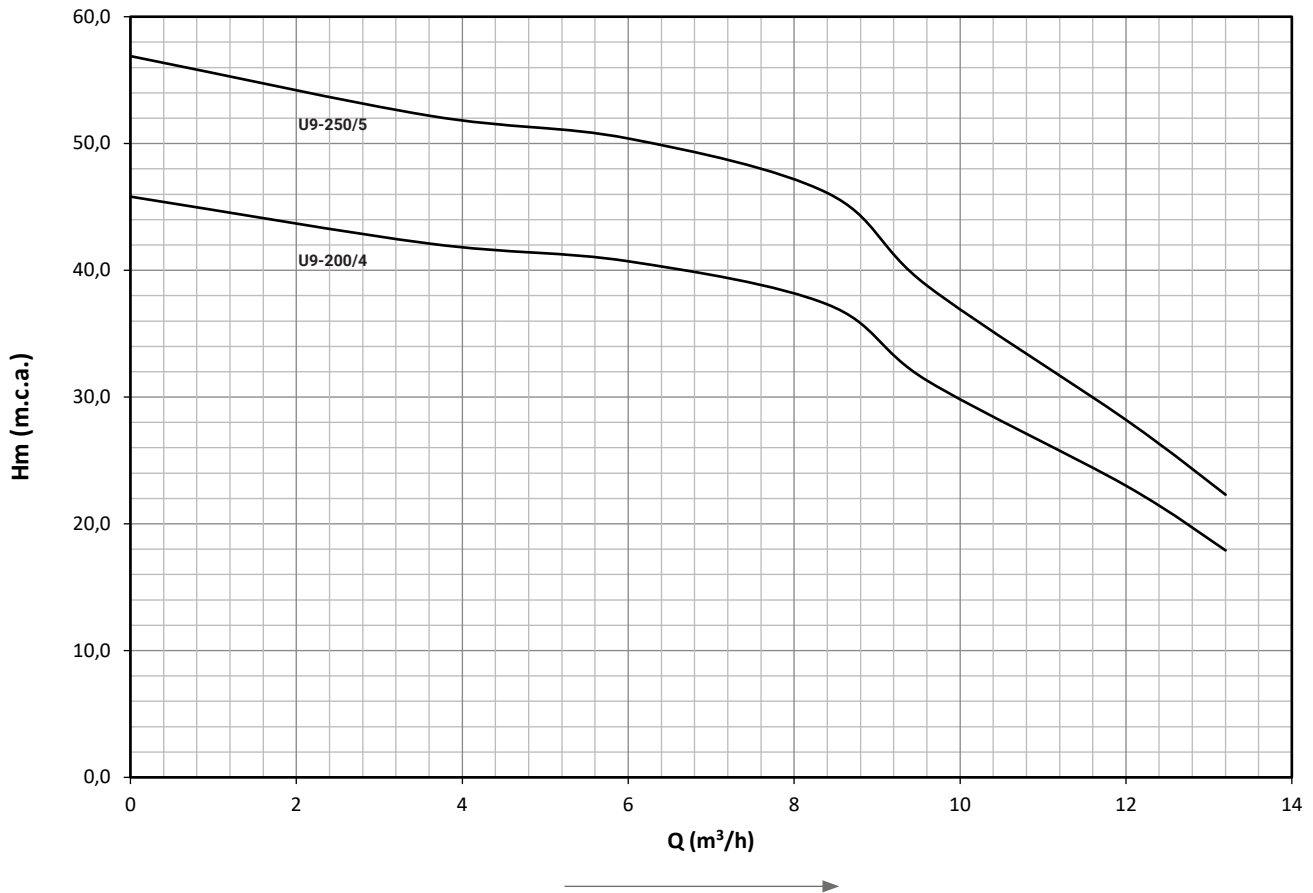

MODELO MODEL MODÈLE	P <sub>2</sub>		INT (A)		PESO Kg	CAUDAL FLOW DÉBIT													
	kW	Hp	1~230V	3~400V		m <sup>3</sup> /h	l/min	0	3,6	6	8,4	9,6	12	13,2					
U9-200/4	1,5	2,0	8,3	3,5	17,5	ALTURA DE CARGA EN METROS			LOADING HEIGHT IN METRES			HAUTEUR DE CHARGEMENT EN MÈTRES							
U9-250/5	1,85	2,5	10,4	4,1	16,5	45,8	42,1	40,7	37,3	31,3	23	17,9	56,9	52,2	50,4	46,1	38,8	28,2	22,3

## 2. CURVAS CURVES COURBES ULTRA 18

50 Hz n= 2890 min

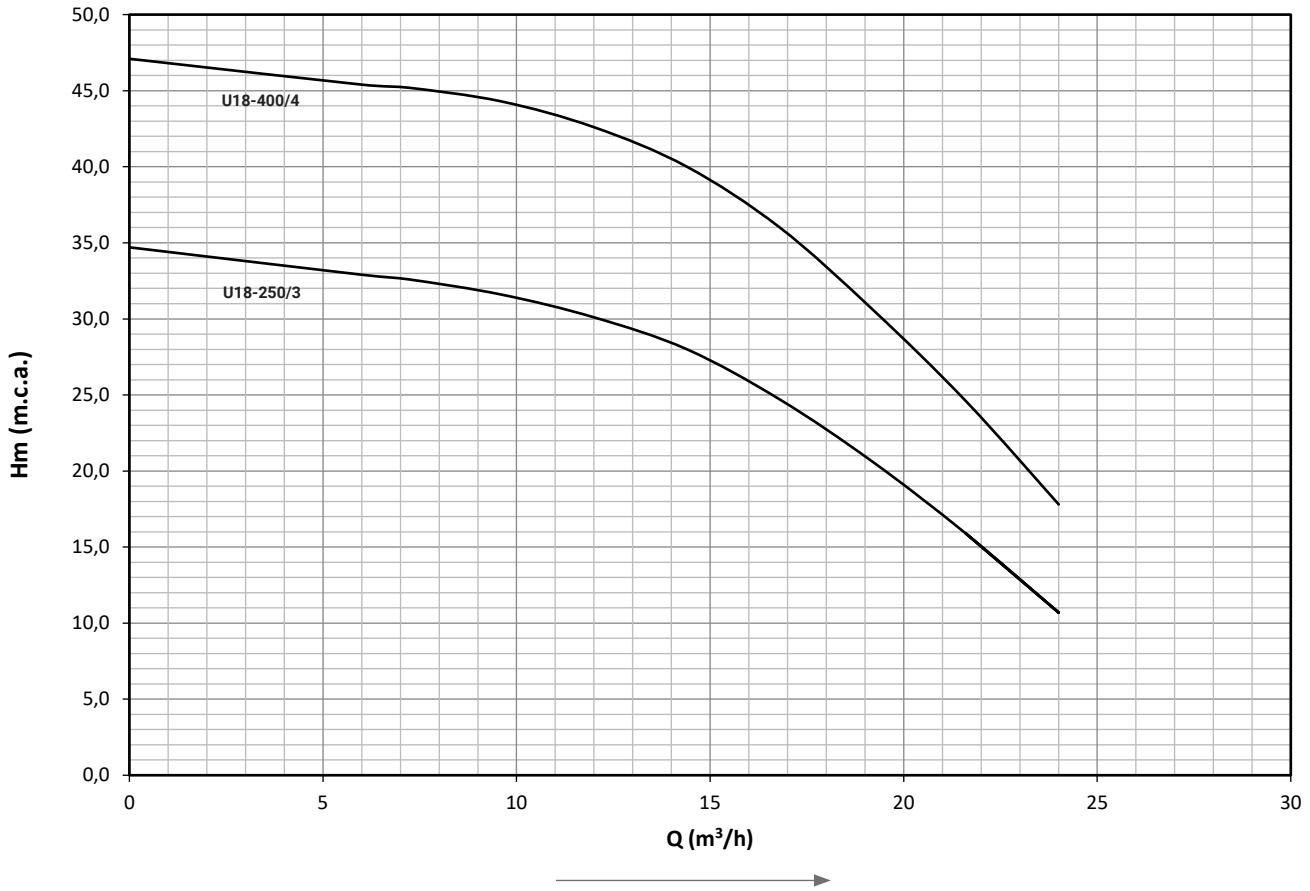

MODELO MODEL MODÈLE	P <sub>2</sub>		INT (A) 3~400V	PESO Kg	CAUDAL FLOW DÉBIT										
	kW	Hp			m <sup>3</sup> /h	0	6	7,2	9,6	12	14,4	16,8	19,2	21,6	24
U18-250/3	1,85	2,5	4,2	16,0	l/min	0	100	120	160	200	240	280	320	360	400
					ALTURA DE CARGA EN METROS			LOADING HEIGHT IN METRES			HAUTEUR DE CHARGEMENT EN MÈTRES				
U18-400/4	3,0	4,0	5,8	24,0		34,7	32,9	32,6	31,6	30,1	28	24,7	20,6	15,9	10,7
						47,1	45,4	45,2	44,3	42,6	40	36	30,6	24,6	17,8

### 3. MEDIDAS MEASURES MESURES

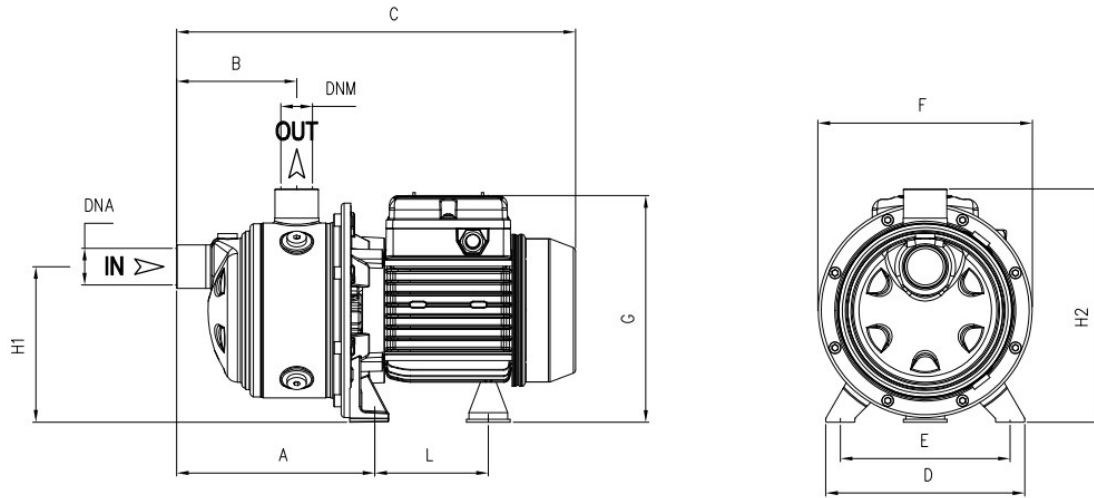

MODELO MODEL MODÈLE	A	B	C	D	E	F	G	L	H1	H2	DNA	DNM	KG	
													MONO	TRI
U3-90/4	190,8	127	357	164	140	178	190	93,7	128	192	1"	1"	8,5	8,5
U3-100/5	214,8	151	404	164	140	178	203	104,7	128	192	1"	1"	10,5	10,5
U3-120/6	238,8	175	428	164	140	178	203	104,7	128	198	1"	1"	11,5	11,5
U3-150/7	262,8	199	513	164	140	201	211	128,2	134	198	1"	1"	14,5	14,5
U5-120/4	190,8	127	380	164	140	178	203	104,7	128	192	1"	1"	11	11
U5-150/5	214,8	151	466	164	140	201	211	128,2	134	198	1"	1"	17,5	17,5
U5-180/6	238,8	175	489	164	140	201	211	128,2	134	198	1"	1"	17,5	18
U5-200/7	262,8	199	513	164	140	201	211	128,2	134	198	1"	1"	17	18



### 3. MEDIDAS MEASURES MESURES

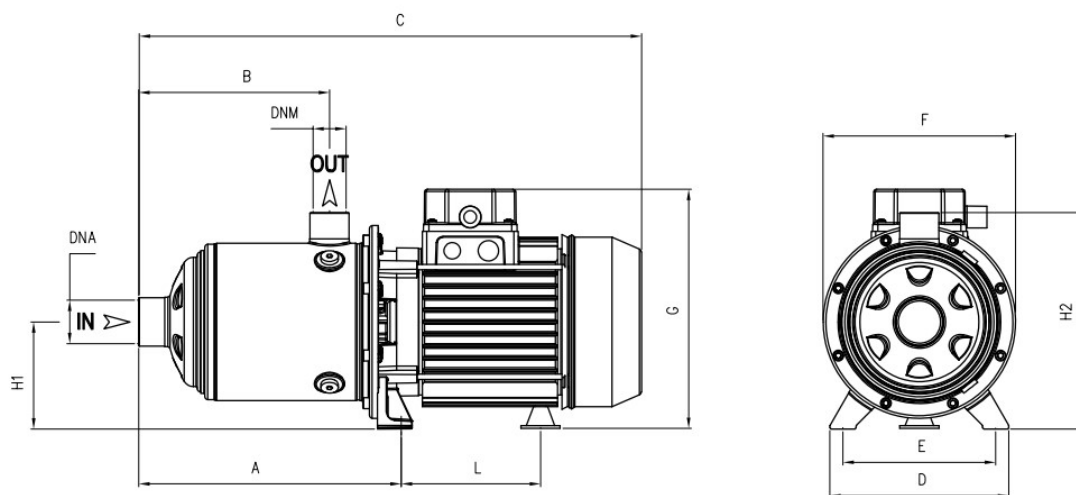

MODELO MODEL MODÈLE	A	B	C	D	E	F	G	L	H1	H2	DNA	DNM	KG	
													MONO	TRI
U7-180/4	190,8	127	441	164	140	201	211	128,2	98	198	1"1/4 G	1"	16	17
U7-250/5	214,8	151	466	164	140	201	211	128,2	98	198	1"1/4 G	1"	17,5	16,5
U7-300/6	238,8	175	543/ T 489	164	140	201	229/ T 211	148,2/ T 128,2	103/ T 98	203/ T 198	1"1/4 G	1"	24,5	18
U7-350/7	262,8	199	567	164	140	201	229	148,2	103	203	1"1/4 G	1"	-	22
U9-200/4	215,8	148	466	164	140	201	211	128,2	98	198	1"1/2 G	1"1/4 G	16	17,5
U9-250/5	245,8	178	494	164	140	201	211	128,2	98	198	1"1/2 G	1"1/4 G	17,5	16,5
U18-250/3	238,5	141	462	164	140	201	211	128,2	98	198	2" G	1"1/2 G	-	16
U18-400/4	276	178,5	554	164	140	201	229	148,2	103	203	2" G	1"1/2 G	-	24

DESPIECE SPARE PARTS PIÈCES DE RECHANGE

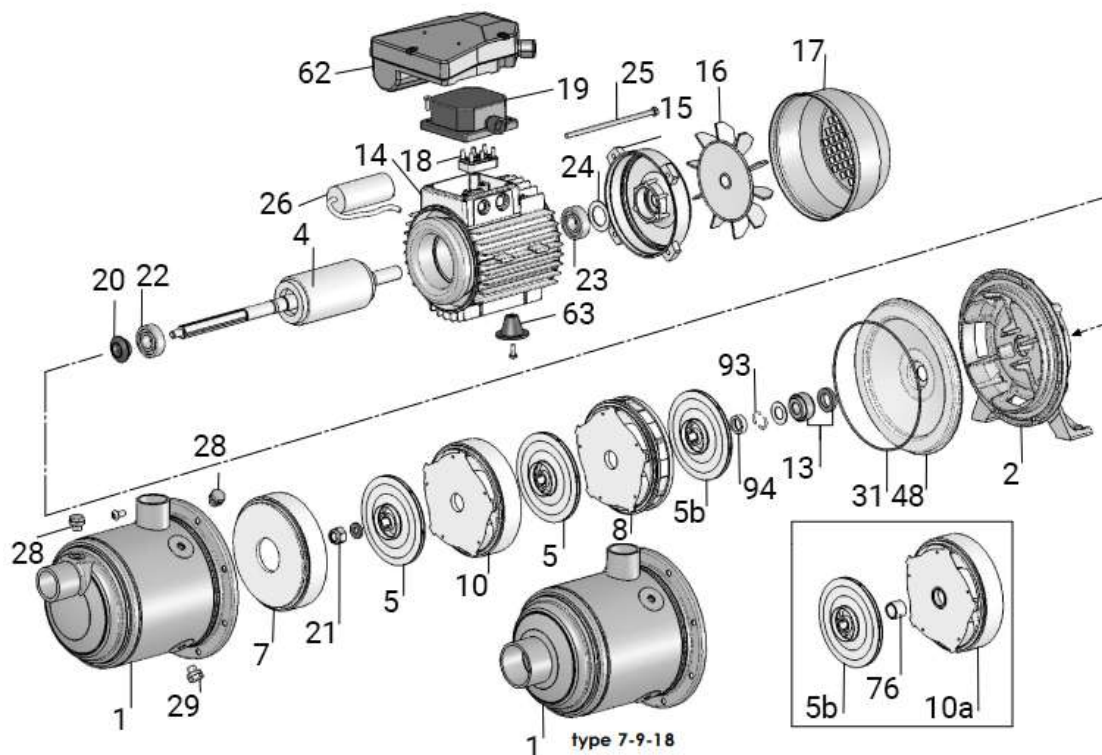

Nº	Nombre
1	Cuerpo de la bomba
2	SopORTE del motor
4	Eje con rotor monofásico
4	Eje con rotor trifásico
5	Impulsor Noryl
5b	Rotor con cubo rebajado
7	Difusor aspirante
8	Difusor de alta presión
10	Difusor
13	Sello mecánico
14	Carcasa con estator monofásico
15	Tapa del motor
16	Ventilador
17	Cubierta del ventilador
18	Caja de conexiones trifásica
18	Caja de conexiones monofásica
19	Cubierta de la caja de conexiones

Nº	Nombre
20	Guardabarros
21	Tuerca de bloqueo de rotor
22	Cojinete al lado de la bomba
23	Cojinete al lado del ventilador
24	Anillo de compensación
25	Brazo del motor
26	Condensador 25 µF 450 V
28	Tapón de rellenado
29	Tapón de descarga
31	Anillo tórico
48	Disco portatuercas
62	Caja portacondensador
63	Pie
93	Semianillo de retención
94	Arandela de empuje de las hélices

DESPIECE SPARE PARTS PIÈCES DE RECHANGE

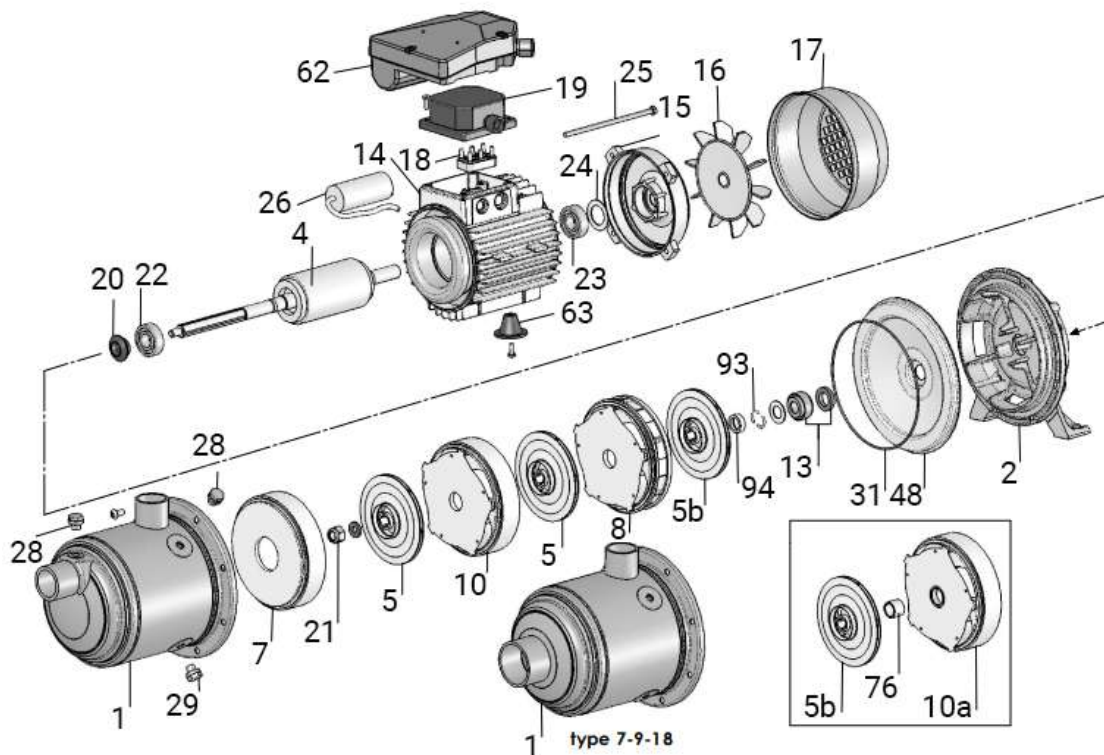

N°	Name
1	Pump body
2	Motor support
4	Single-phase rotor shaft
4	Three-phase rotor shaft
5	Noryl impeller
5b	Rotor with reduced hub
7	Aspirating diffuser
8	High-pressure diffuser
10	Diffuser
13	Mechanical seal
14	Single-phase stator housing
15	Motor cover
16	Fan
17	Fan cover
18	Three-phase junction box
18	Single-phase junction box
19	Cover of the junction box

N°	Name
20	Splash guard
21	Rotor locking nut
22	Bearing next to the pump
23	Bearing next to the fan
24	Compensation ring
25	Engine arm
26	Capacitor 25 µF 450 V
28	Filling plug
29	Discharge plug
31	O-ring
48	Wheel nut socket
62	Capacitor holder box
63	Foot
93	Retaining snap ring
94	Propeller thrust washer

DESPIECE SPARE PARTS PIÈCES DE RECHANGE

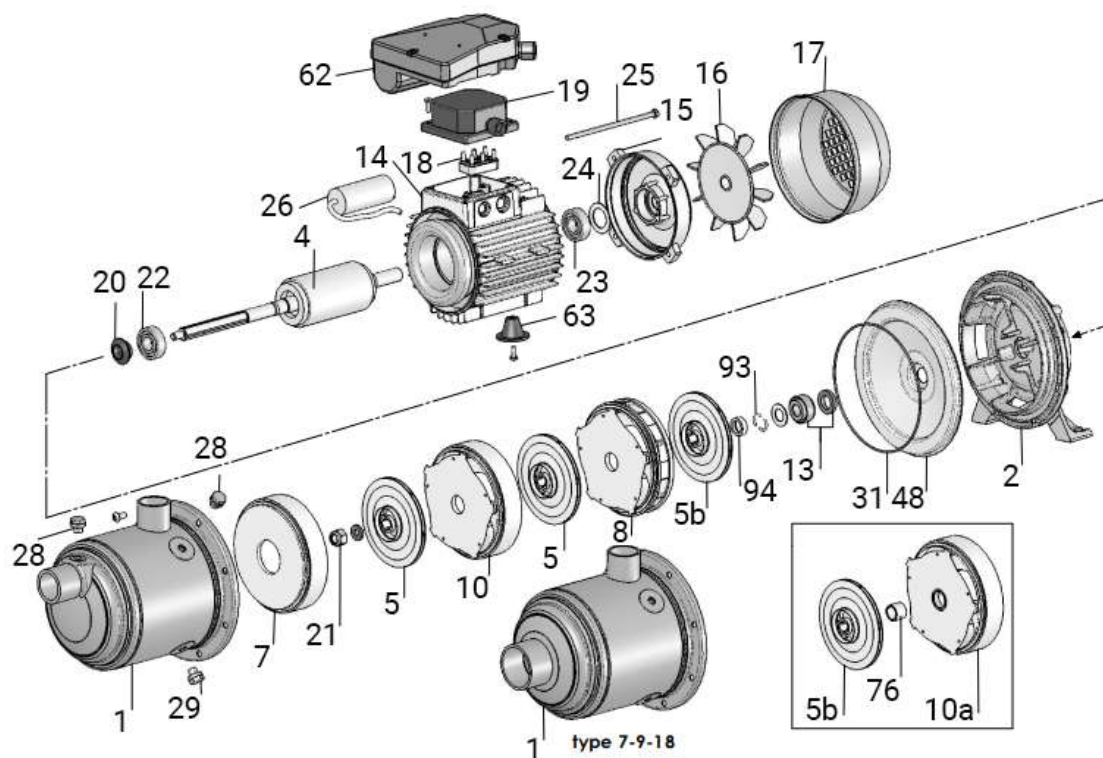

N°	Nom
1	Corps de pompe
2	Support moteur
4	Arbre de rotor monophasé
4	Arbre de rotor triphasé
5	Turbine en Noryl
5b	Rotor avec moyeu réduit
7	Diffuseur aspirant
8	Diffuseur haute pression
10	Diffuseur
13	Garniture mécanique
14	Boîtier de stator monophasé
15	Couvercle de moteur
16	Ventilateur
17	Couvercle de ventilateur
18	Boîte de jonction triphasée
18	Boîte de jonction monophasée
19	Couvercle de la boîte de jonction

N°	Nom
20	Protecteur anti-éclaboussures
21	Écrou de blocage du rotor
22	Roulement à côté de la pompe
23	Roulement à côté du ventilateur
24	Bague de compensation
25	Bras du moteur
26	Condensateur 25 µF 450 V
28	Bouchon de remplissage
29	Bouchon de décharge
31	Joint torique
48	Douille d'écrou de roue
62	Boîte de support de condensateur
63	Pied
93	Anneau de retenue à enclenchement
94	Rondelle de butée d'hélice

# *Proindecsa*

Polígono Industrial Oeste, parc. 25/12

30169 San Ginés (Murcia)

Tlf: 968 88 08 52 Fax: 968 09 84

[www.proindecsa.com](http://www.proindecsa.com) / [proindecsa@proindecsa.com](mailto:proindecsa@proindecsa.com)



entidad asociada a  
**cepreven**

**PYD**  
ELECTROBOMBAS

**PYD**  
SYSTEM

**PYD**  
INDUSTRIA

**PYD**  
SUMERGIDAS