

# PYD

## ELECTROBOMBAS

### BOMBAS DE DOBLE DIAFRAGMA

MATERIALES PLÁSTICOS  
ACERO INOXIDABLE  
ALUMINIO



## CATÁLOGO TÉCNICO

<b>1.</b>	<b>PRESENTANDO LA BOMBA</b>	
1.1	Características	3
1.2	Interpretación de la curva de prestaciones	4
1.3	Bombeo de fluidos de alta viscosidad	5
1.4	Materiales constructivos	6
1.5	Combinación y codificación de materiales	7
<b>2.</b>	<b>BOMBAS DE DOBLE DIAFRAGMA</b>	
	1/4" MATERIALES PLÁSTICOS	8
	1/2" ALUMINIO	9
	1/2" MATERIALES PLÁSTICOS	10
	1/2" A. INOXIDABLE	11
	1" ALUMINIO	12
	1" MATERIALES PLÁSTICOS	13
	1" A. INOXIDABLE	14
	1 1/2" ALUMINIO	15
	1 1/2" MATERIALES PLÁSTICOS	16
	1 1/2" A. INOXIDABLE	17
	2" ALUMINIO	18
	2" MATERIALES PLÁSTICOS	19
	2" A. INOXIDABLE	20
	3" ALUMINIO	21
	3" MATERIALES PLÁSTICOS	22
	3" A. INOXIDABLE	23
	ANEXO: PLANOS DIMENSIONALES	24

# CARACTERÍSTICAS

PRESENTANDO LA BOMBA



- Bombas accionadas por aire comprimido. No precisan de electricidad.
- Múltiples combinaciones de materiales para una completa compatibilidad con el fluido de bombeo.
- Autoaspirantes y autocebantes, capaces de trabajar en seco.
- Funcionamiento tanto en superficie como sumergidas.
- Prestaciones en función del caudal y la presión de aire.
- Bajo mantenimiento, no necesaria lubricación de la válvula de aire.
- Incluyen silenciador.
- Adecuadas para bombeo de fluidos con alta viscosidad.
- Aptas para trabajo en atmósferas explosivas: Zona II 2 G/D Ex h T5.

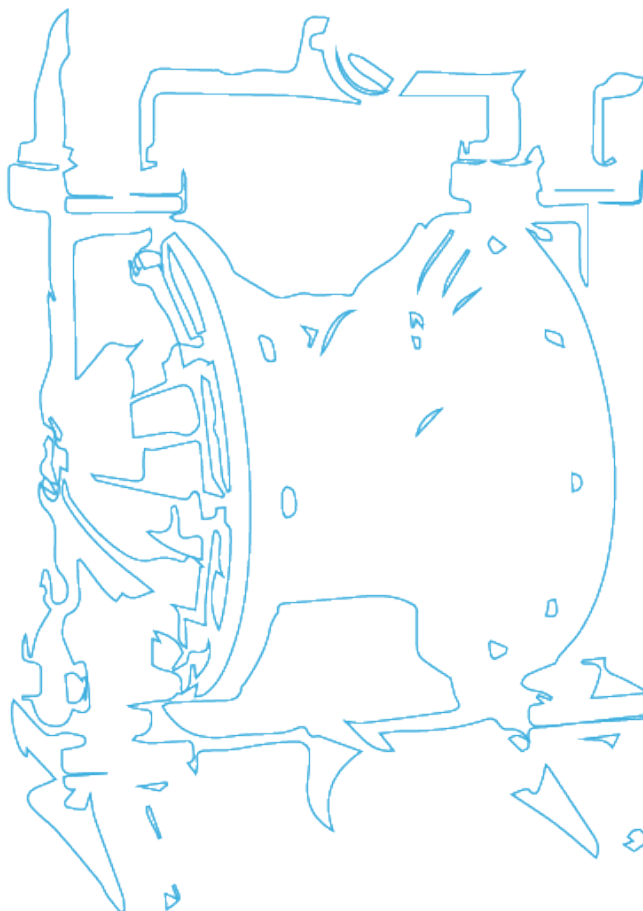

# INTERPRETACIÓN DE CURVA DE PRESTACIONES

PRESENTANDO LA BOMBA



## ○ Curva de prestaciones

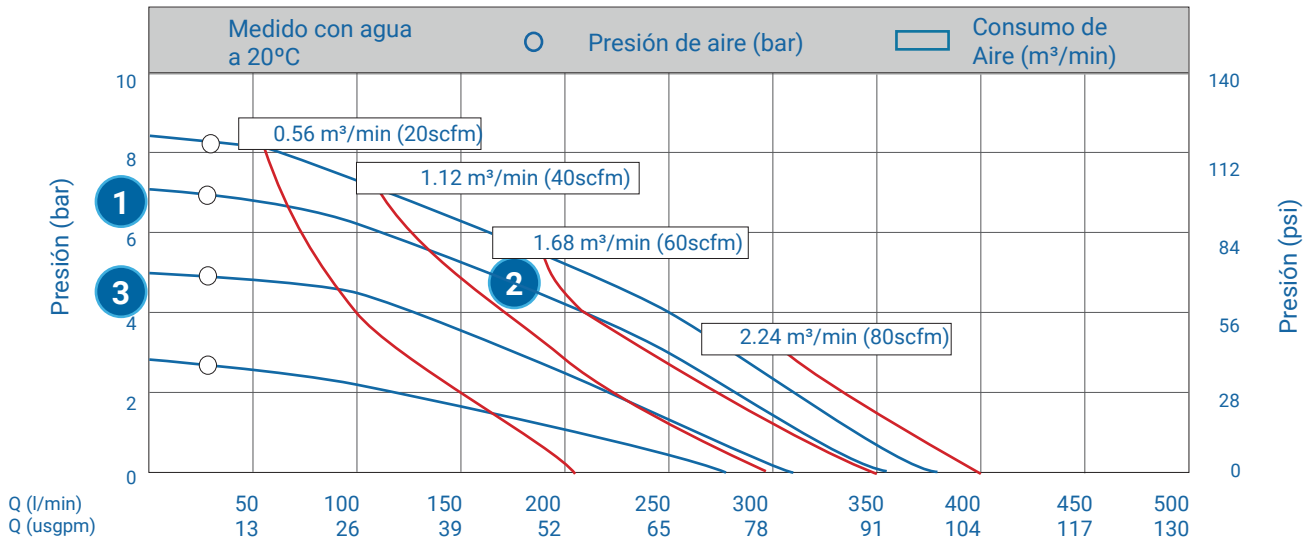

Debe conocer los siguientes datos:

1. Presión requerida de descarga.
2. Presión de aire disponible a la entrada de la bomba.
3. Caudal que precisa.

### PARA CONOCER LA PRESIÓN DE DESCARGA

Veamos un ejemplo utilizando la curva de características que se muestra arriba (correspondiente a una bomba de 1½"). Suponemos que se dispone de una presión de aire de 7 bar y que el caudal que se precisa es de 175 l/min.

Se sigue la curva cóncava azul (1) partiendo de 7 bar hacia la derecha, donde se unirá a la línea vertical de los 175 l/min en (2).

Desde ese punto, debe trazar una línea recta hacia la izquierda y obtendrá la presión que tendrá en la impulsión (5 bar en este caso).

### PARA CONOCER LA PRESIÓN DE AIRE REQUERIDA

En este caso se procede con los pasos anteriores, al contrario. Teniendo una presión requerida de 5 bar (3), trazamos una línea recta al caudal requerido (2) de 175 l/min. Por último, desde aquí seguimos la curva azul hacia la izquierda hasta llegar al punto (1), donde encontraremos la presión requerida de 7 bar.

Si precisa una mayor presión en la impulsión y no la puede obtener con la bomba seleccionada, debe seleccionar una bomba de mayor tamaño.

### PARA CONOCER EL CONSUMO DE AIRE

Las líneas rojas convexas representan el consumo de aire, y la línea más cercana al lugar donde intersectan la línea azul y la del caudal (2) representa la capacidad de aire requerida. En nuestro ejemplo, el consumo de aire sería de aproximadamente 1,4 m³/min. Para obtener la medida en m³/h, basta con multiplicar por 60, es decir, en este caso sería 84 m³/h.

# BOMBEO DE FLUIDOS DE ALTA VISCOSIDAD

PRESENTANDO LA BOMBA

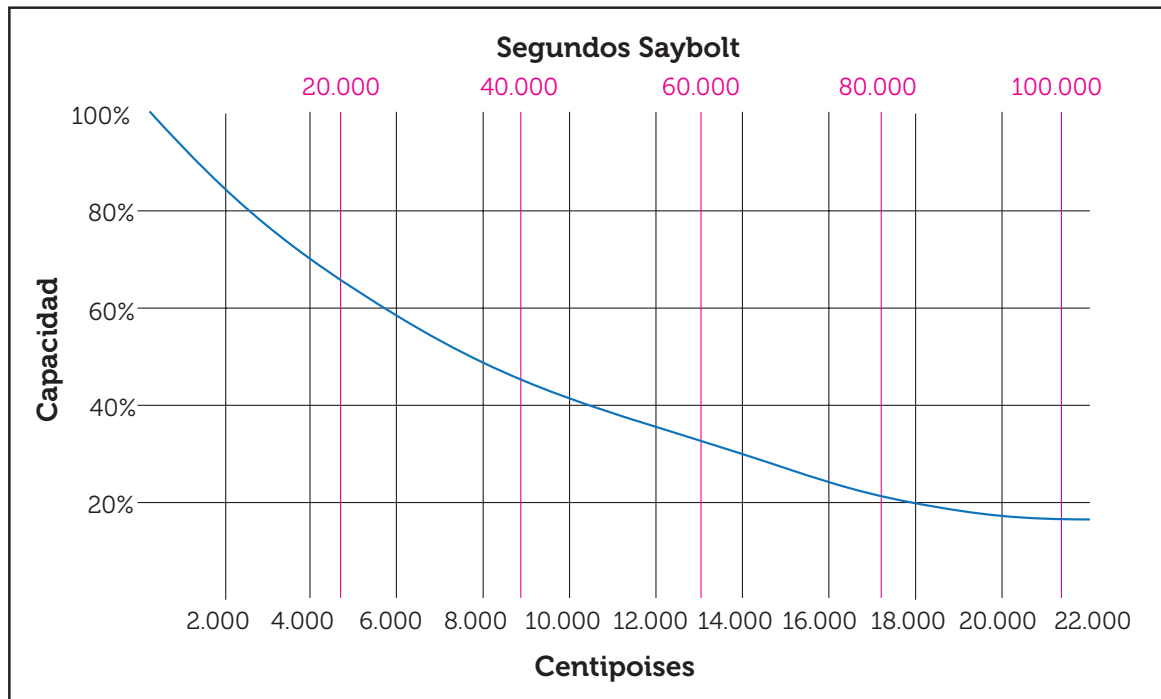

Como se puede observar en la gráfica, según aumentan las viscosidades se reduce la capacidad de la bomba. No deben excederse los 22.000 centipoises ó 100.000 segundos Saybolt en las bombas desde 1/2" a 3". No exceder los 10.000 centipoises ó 50.000 segundos Saybolt en las de 1/4".

Algunos puntos a recordar cuando se bombean altas viscosidades:

1. Posicione la bomba lo más cerca o por debajo del nivel del depósito que contiene el líquido a bombear.
2. Los tubos de aspiración deben ser aumentados de diámetro, incluso hasta tres veces el diámetro de aspiración de la bomba. Pueden utilizarse orificios dobles en los casos en que estén disponibles.
3. Arranque la bomba muy lentamente, utilizando una válvula de control en la entrada del aire.
4. La mayor presión de aire requerida es aquella que cuando se eleva no aumenta el caudal de la bomba.
5. Si precisa un mayor caudal, deberá seleccionar una bomba de mayor tamaño.

## Cuerpo hidráulico

MATERIAL	CÓDIGO	DESCRIPCIÓN
PP	P	El polipropileno es un termoplástico de uso general en una amplia gama de aplicaciones de bombeo. Resistencia media a la abrasión, buena resistencia química, buena versatilidad, especialmente para ácidos-bases comunes. No adecuado para pinturas o tintas sensibles a la luz ultravioleta. Rango temperatura: 0 a 66 °C
PVDF	K	Termoplástico químicamente inerte, con excelente resistencia química a disolventes ácidos y bases. Rango temperatura: -12 a 107 °C
PTFE	T	El teflón es un polímero termoplástico inerte a la mayoría de compuestos químicos. Excelente resistencia a la corrosión. Rango temperatura: 4,4 a 104 °C
ALUMINIO	A	Metal ligero usado para bombeo de compuestos químicos no corrosivos, aceites y disolventes. No apto para disolventes halogenados. Rango temperatura: 0 a 100 °C
INOX AISI316	L	Acero inoxidable usado para el trasiego de líquidos moderadamente corrosivos y compuestos halogenados, hidrocarburos y derivados del benceno. Excelente resistencia a la abrasión. Rango temperatura: 0 a 100 °C

## Diafragma, válvulas y asientos

MATERIAL	CÓDIGO	DESCRIPCIÓN
VITON	V	Excelente resistencia a la corrosión frente a multitud de compuestos químicos, ácidos, álcalis, sales, hidrocarburos, etc. Rango temperatura: -40 a 121 °C
PTFE	T	El teflón es un polímero termoplástico inerte a la mayoría de compuestos químicos. Excelente resistencia a la corrosión. Rango temperatura: 4,4 a 104 °C
HYTREL	H	Elastómero termoplástico con buena resistencia a la abrasión y gran flexibilidad. Rango temperatura: -29 a 107 °C
EPDM	E	Elastómero de propósito general, con buena resistencia a la abrasión, y químicamente resistente a muchos ácidos y bases. Rango temperatura: -12 a 82 °C
BUNA-N	B	También denominado nitrilo, es un elastómero muy utilizado para propósito general y en particular para el trasiego de aceites y otros productos derivados del petróleo. Rango temperatura: -12 a 82 °C
GEOLAST	G	Termoplástico con excelente resistencia a la abrasión y resistencia química similar a la del Buna-N. Rango temperatura: -40 a 82°C
SANTOPRENE	S	Buena resistencia a la abrasión, químicos y a las temperaturas altas. Adecuado para ácidos y alcalinos en general, no adecuado para disolventes. Puede sustituir a EPDM/EPR. Rango temperatura: -40 a 82°C

# COMBINACIÓN Y CODIFICACIÓN DE MATERIALES

PRESENTANDO LA BOMBA



<b>TAMAÑO</b>	3/8" - 1/4" 3/4" - 1/2" 1" 1 1/2" 2" 3"	Serie 025 Serie 05 Serie 10 Serie 15 Serie 20 Serie 30
<b>BLOQUE CENTRAL</b>	P = Polipropileno A = Aluminio	
<b>CUERPO</b>	P = Polipropileno K = PVDF T = PTFE A = ALUMINIO L = AISI 316 L	
<b>DIAFRAGMA</b>	V = Viton T = PTFE S = Santoprene H = Hytrel E = EPDM B = Buna-N G = Geolast	
<b>BOLA</b>	T = PTFE S = Santoprene H = Hytrel V = Viton B = Buna-N E = EPDM G = Geolast	
<b>ASIENTO VALVULA</b>	T = PTFE S = Santoprene V = Viton B = Buna-N E = EPDM P = Polipropileno L = AISI 316 K = PVdF I = Inox 304/ AISI 304	

## MODELO: KT - 10- TK

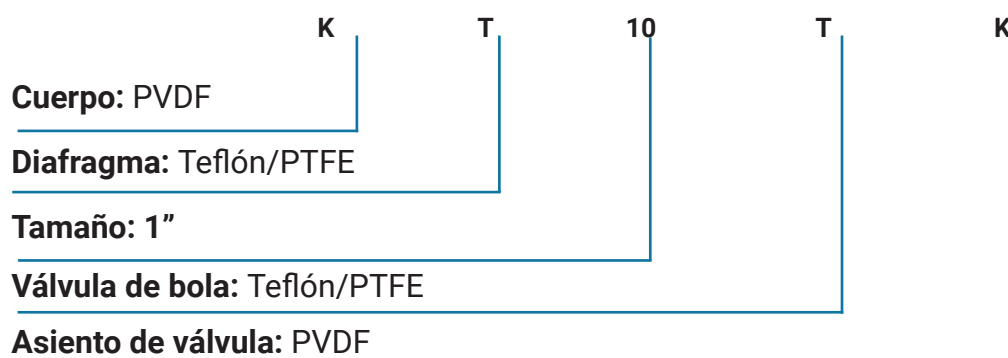

# 1/4" Materiales plásticos

BOMBAS DE DOBLE DIAFRAGMA



## CARACTERÍSTICAS TÉCNICAS

<b>Aspiración máxima:</b>	
en seco (m.c.a):	2,1
válvula de pie (m.c.a):	3,7 - 6,4
<b>Paso de sólidos [mm]:</b>	1,6
<b>Conexiones líquido [Ø"]:</b>	1/4 3/8
<b>Conexión aire [Ø"]:</b>	1/4
<b>Caudal máximo [l/min]:</b>	27
<b>Altura máxima [m]:</b>	70
<b>Presión máxima de aire [bar]:</b>	7



## PESO

PP bomba/POM bomba:	1,5 Kgs
PVDF bomba:	2 Kgs

## MATERIALES

<b>Cuerpo de bomba:</b>	PP, PVDF, POM
<b>Diafragma:</b>	Santoprene, Hytrel, Teflon, Viton, EPDM, Buna-N
<b>Válvula de bola:</b>	Teflon
<b>Asiento de válvula:</b>	PP, PVDF
<b>Bloque Central:</b>	PP



### ○ Curva de prestaciones

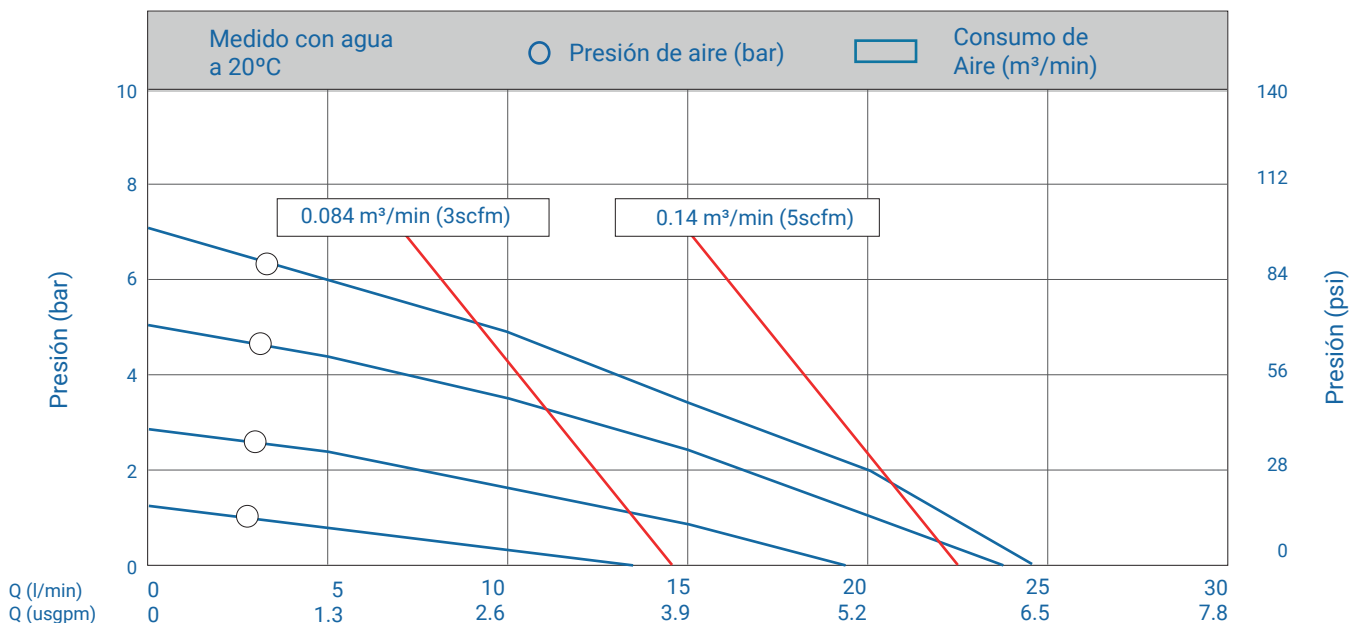



# 1/2" Aluminio

BOMBAS DE DOBLE DIAFRAGMA



## CARACTERÍSTICAS TÉCNICAS

<b>Aspiración máxima:</b>	
en seco (m.c.a):	4
válvula de pie (m.c.a):	7,6
<b>Paso de sólidos [mm]:</b>	2,5
<b>Conexiones líquido [Ø"]:</b>	1/2 - 3/4
<b>Conexión aire [Ø"]:</b>	3/8
<b>Caudal máximo [l/min]:</b>	57
<b>Altura máxima [m]:</b>	84
<b>Presión máxima de aire [bar]:</b>	8,4



## PESO

PP bomba/POM bomba:	4,5 Kgs
---------------------	---------

## MATERIALES

<b>Cuerpo de bomba:</b>	Aluminio
<b>Diafragma:</b>	Santoprene, Hytrel, Teflon, Viton, EPDM, Buna-N
<b>Válvula de bola:</b>	Teflon, Acero Inoxidable, Santoprene
<b>Asiento de válvula:</b>	SS316
<b>Bloque Central:</b>	PP



### ○ Curva de prestaciones

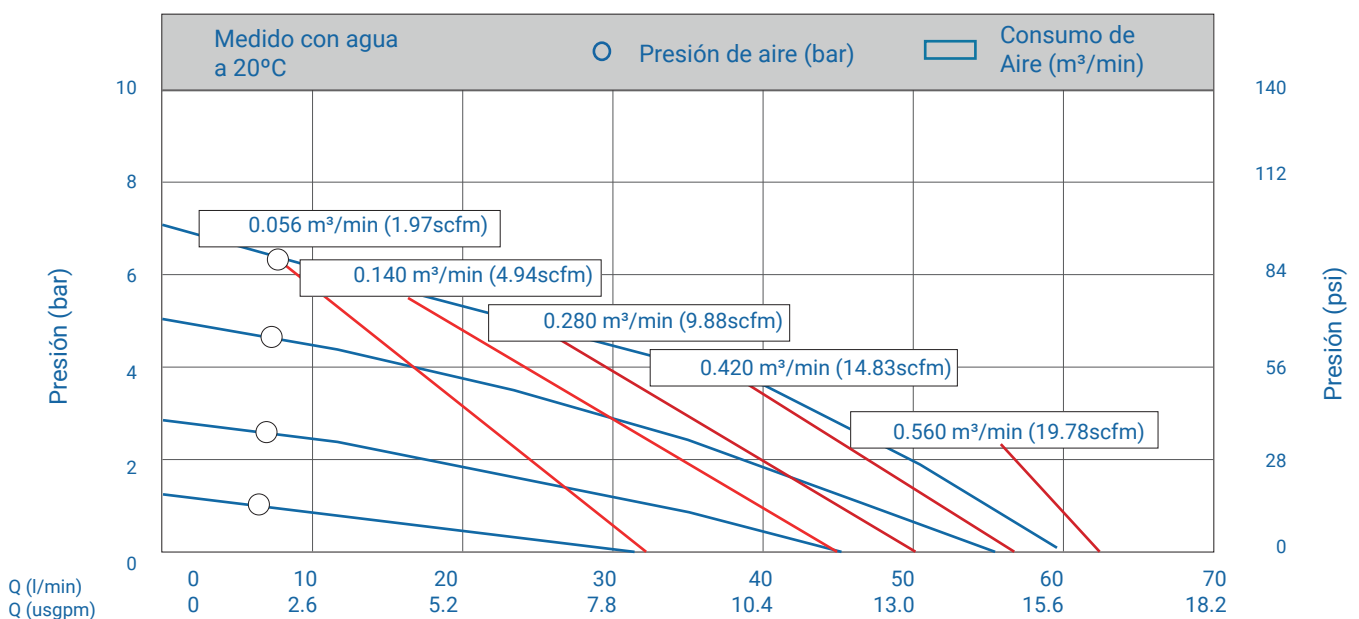

# 1/2" Materiales plásticos

BOMBAS DE DOBLE DIAFRAGMA



## CARACTERÍSTICAS TÉCNICAS

<b>Aspiración máxima:</b>	
en seco (m.c.a):	4
válvula de pie (m.c.a):	7,6
<b>Paso de sólidos [mm]:</b>	2,5
<b>Conexiones líquido [Ø"]:</b>	1/2 - 3/4
<b>Conexión aire [Ø"]:</b>	3/8
<b>Caudal máximo [l/min]:</b>	57
<b>Altura máxima [m]:</b>	84
<b>Presión máxima de aire [bar]:</b>	8,4

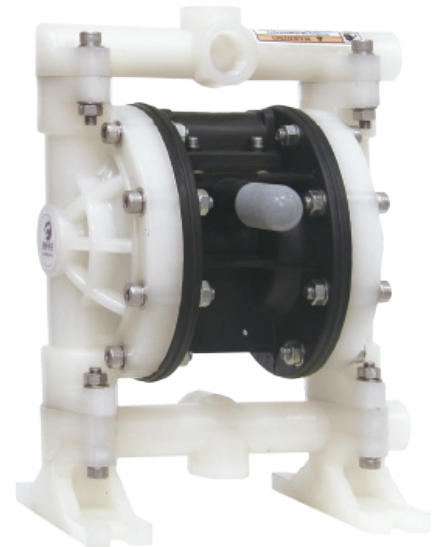

## PESO

PP bomba/POM bomba:	3,5 Kgs
PVDF bomba:	4,5 Kgs



## MATERIALES

<b>Cuerpo de bomba:</b>	PP, PVDF, POM
<b>Diafragma:</b>	Santoprene, Hytrel, Teflon, Viton, EPDM, Buna-N
<b>Válvula de bola:</b>	Teflon, Acero Inoxidable, Santoprene
<b>Asiento de válvula:</b>	PP, PVDF, POM
<b>Bloque Central:</b>	PP

### ○ Curva de prestaciones

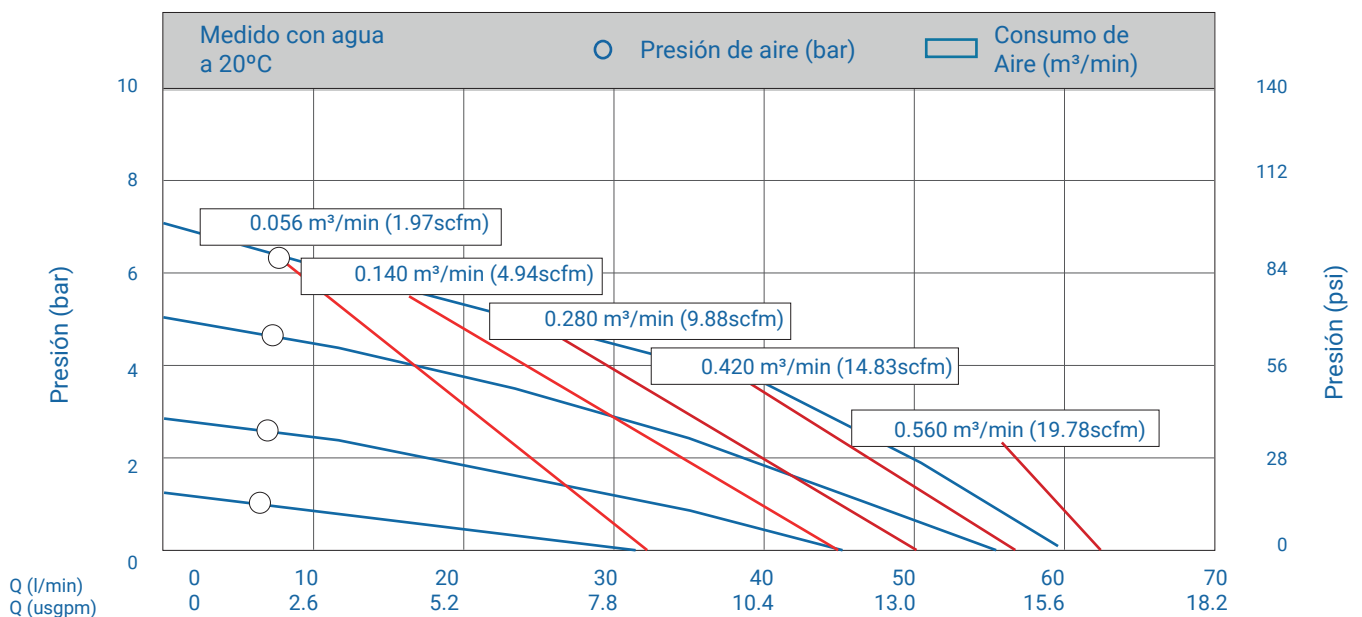

# 1/2" Acero inoxidable

BOMBAS DE DOBLE DIAFRAGMA



## CARACTERÍSTICAS TÉCNICAS

<b>Aspiración máxima:</b>	
en seco (m.c.a):	4
válvula de pie (m.c.a):	7,6
<b>Paso de sólidos [mm]:</b>	2,5
<b>Conexiones líquido [Ø"]:</b>	1/2 3/4
<b>Conexión aire [Ø"]:</b>	3/8
<b>Caudal máximo [l/min]:</b>	57
<b>Altura máxima [m]:</b>	84
<b>Presión máxima de aire [bar]:</b>	8,4



## PESO

SS316 bomba: 7,5 Kgs

## MATERIALES

<b>Cuerpo de bomba:</b>	SS316, SS316
<b>Diafragma:</b>	Santoprene, Hytrel, Teflon, Viton, EPDM, Buna-N, Acero Inoxidable
<b>Válvula de bola:</b>	Teflon, Acero Inoxidable, Santoprene
<b>Asiento de válvula:</b>	SS316
<b>Bloque Central:</b>	PP



## ○ Curva de prestaciones

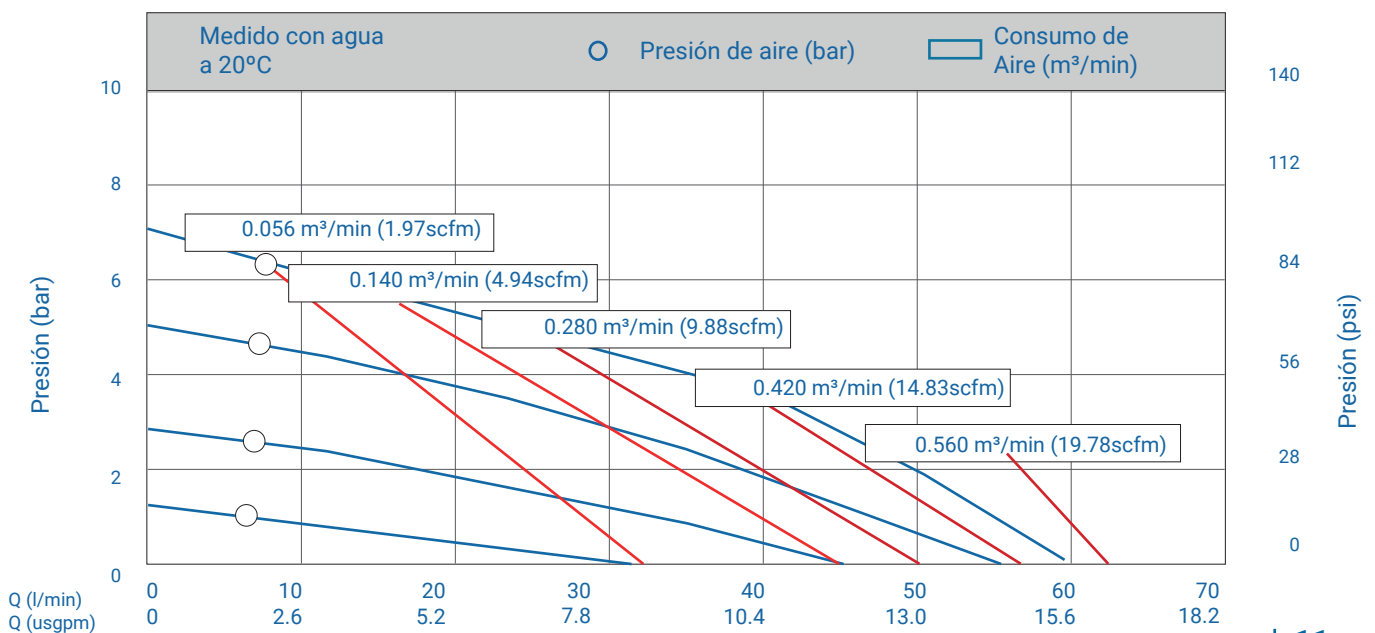

# 1" Aluminio

BOMBAS DE DOBLE DIAFRAGMA



## CARACTERÍSTICAS TÉCNICAS

<b>Aspiración máxima:</b>	
en seco (m.c.a):	4
válvula de pie (m.c.a):	8
<b>Paso de sólidos [mm]:</b>	4
<b>Conexiones líquido [Ø"]:</b>	1
<b>Conexión aire [Ø"]:</b>	1/2
<b>Caudal máximo [l/min]:</b>	157
<b>Altura máxima [m]:</b>	84
<b>Presión máxima de aire [bar]:</b>	8,4



## PESO

Aluminio bomba: 11 Kgs



## MATERIALES

<b>Cuerpo de bomba:</b>	Aluminio
<b>Diafragma:</b>	Santoprene, Hytrel, Teflon, Viton, EPDM, Buna-N
<b>Válvula de bola:</b>	Santoprene, Hytrel, Teflon, Viton, Cerámica, Santoprene
<b>Asiento de válvula:</b>	Santoprene, Hytrel, Teflon, Viton, Acero Inoxidable
<b>Bloque Central:</b>	PP, Aluminio, Acero Inoxidable

### ○ Curva de prestaciones

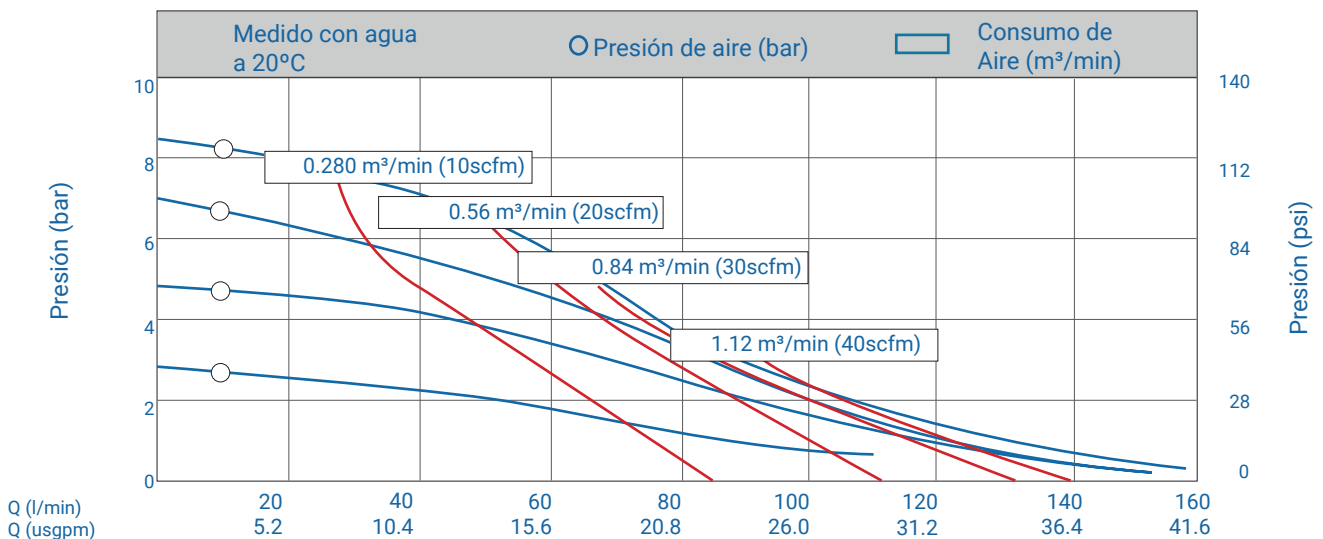

# 1" Materiales plásticos

BOMBAS DE DOBLE DIAFRAGMA



## CARACTERÍSTICAS TÉCNICAS

<b>Aspiración máxima:</b>	
en seco (m.c.a):	4
válvula de pie (m.c.a):	8
<b>Paso de sólidos [mm]:</b>	4
<b>Conexiones líquido [Ø"]:</b>	1
<b>Conexión aire [Ø"]:</b>	1/2
<b>Caudal máximo [l/min]:</b>	157
<b>Altura máxima [m]:</b>	84
<b>Presión máxima de aire [bar]:</b>	8,4



## PESO

PP bomba/POM bomba:	9 Kgs
PVDF bomba:	12 Kgs



## MATERIALES

<b>Cuerpo de bomba:</b>	PP, PDVF, POM
<b>Diafragma:</b>	Santoprene, Hytrel, Teflon, Viton, EPDM, Buna-N
<b>Válvula de bola:</b>	Teflon, Acero Inoxidable, Hytrel, Viton, Cerámica, Santoprene
<b>Asiento de válvula:</b>	Teflon, Viton, Hytrel, Santoprene, PP
<b>Bloque Central:</b>	PP, Aluminio, Acero Inoxidable

### ○ Curva de prestaciones

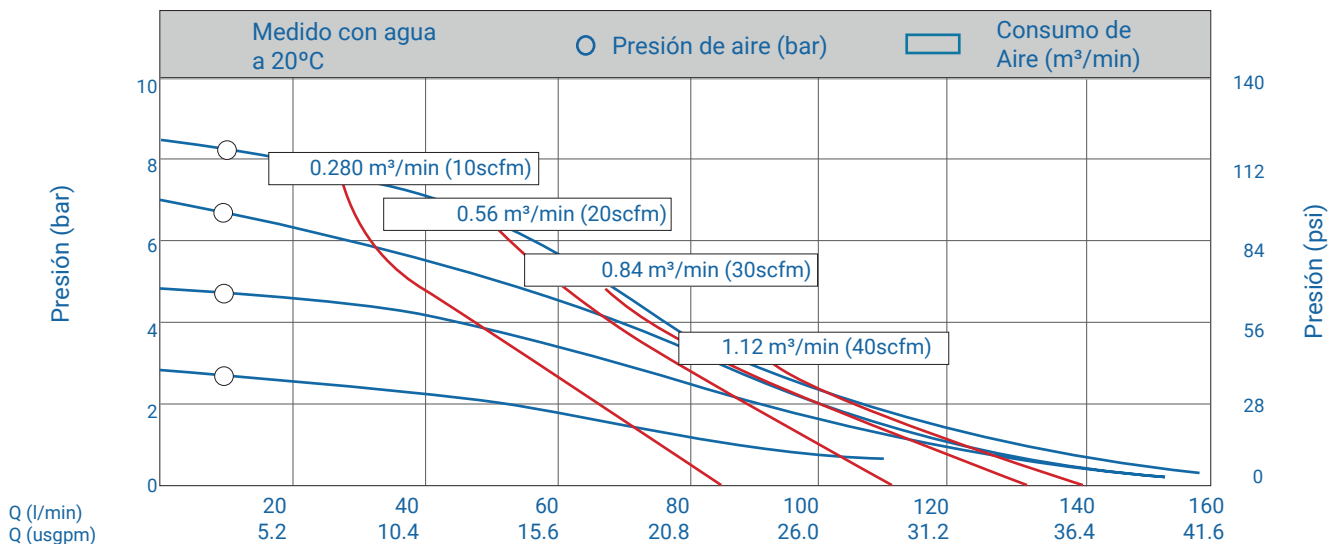

# 1" Acero inoxidable

BOMBAS DE DOBLE DIAFRAGMA



## CARACTERÍSTICAS TÉCNICAS

<b>Aspiración máxima:</b>	
en seco (m.c.a):	4
válvula de pie (m.c.a):	8
<b>Paso de sólidos [mm]:</b>	4
<b>Conexiones líquido [Ø"]:</b>	1
<b>Conexión aire [Ø"]:</b>	1/2
<b>Caudal máximo [l/min]:</b>	157
<b>Altura máxima [m]:</b>	84
<b>Presión máxima de aire [bar]:</b>	8,4



## PESO

SS316 bomba: 16 Kgs

## MATERIALES

<b>Cuerpo de bomba:</b>	SS316
<b>Diafragma:</b>	Santoprene, Hytrel, Teflon, Viton, EPDM, Buna-N
<b>Válvula de bola:</b>	Hytrel, Teflon, Viton, Acero Inoxidable, Cerámica, Santoprene
<b>Asiento de válvula:</b>	Santoprene, Hytrel, Teflon, Viton, Acero Inoxidable
<b>Bloque Central:</b>	PP, Aluminio, Acero Inoxidable



## ○ Curva de prestaciones

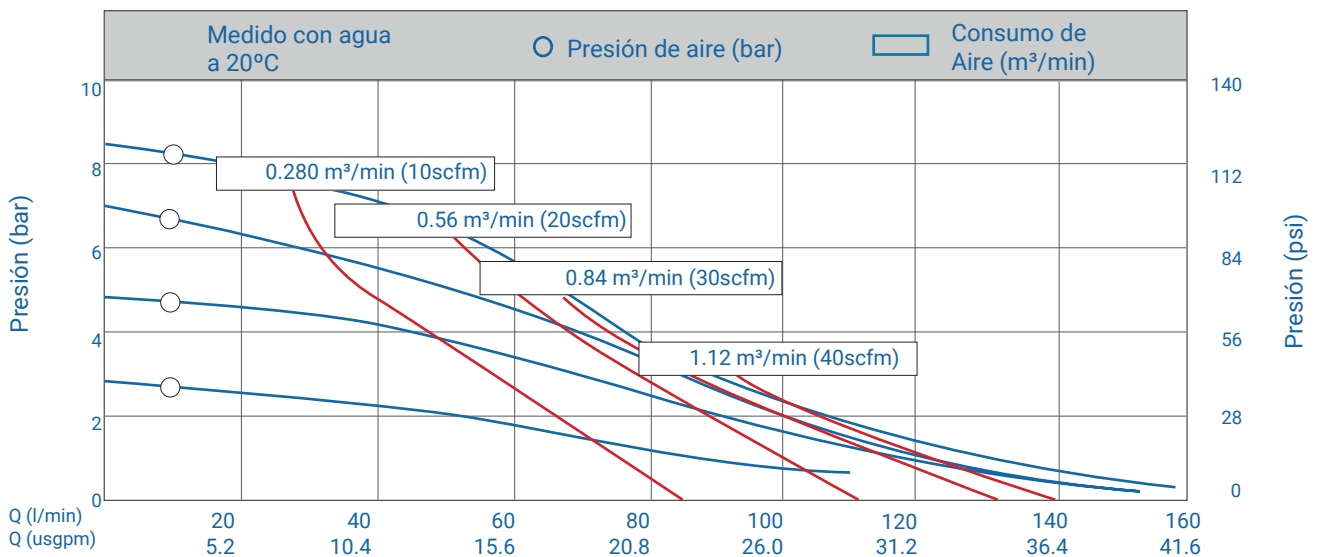

# 1 1/2" Aluminio

BOMBAS DE DOBLE DIAFRAGMA



## CARACTERÍSTICAS TÉCNICAS

<b>Aspiración máxima:</b>	
en seco (m.c.a):	5
válvula de pie (m.c.a):	8
<b>Paso de sólidos [mm]:</b>	5
<b>Conexiones líquido [Ø"]:</b>	1 1/2
<b>Conexión aire [Ø"]:</b>	1/2
<b>Caudal máximo [l/min]:</b>	358
<b>Altura máxima [m]:</b>	84
<b>Presión máxima de aire [bar]:</b>	8,4



## PESO

<b>Bomba de aluminio:</b>	20 Kgs
<b>Bomba de fundición:</b>	50 Kgs



## MATERIALES

<b>Cuerpo de bomba:</b>	Aluminio, Acero Inoxidable
<b>Diafragma:</b>	Santoprene, Hytrel, Teflon, Viton, EPDM, Buna-N
<b>Válvula de bola:</b>	Teflon, Acero Inoxidable, Santoprene, Cerámica, Viton, Hytrel
<b>Asiento de válvula:</b>	Santoprene, Hytrel, Teflon, Viton, Acero Inoxidable
<b>Bloque Central:</b>	PP, Aluminio, Acero Inoxidable

### ○ Curva de prestaciones

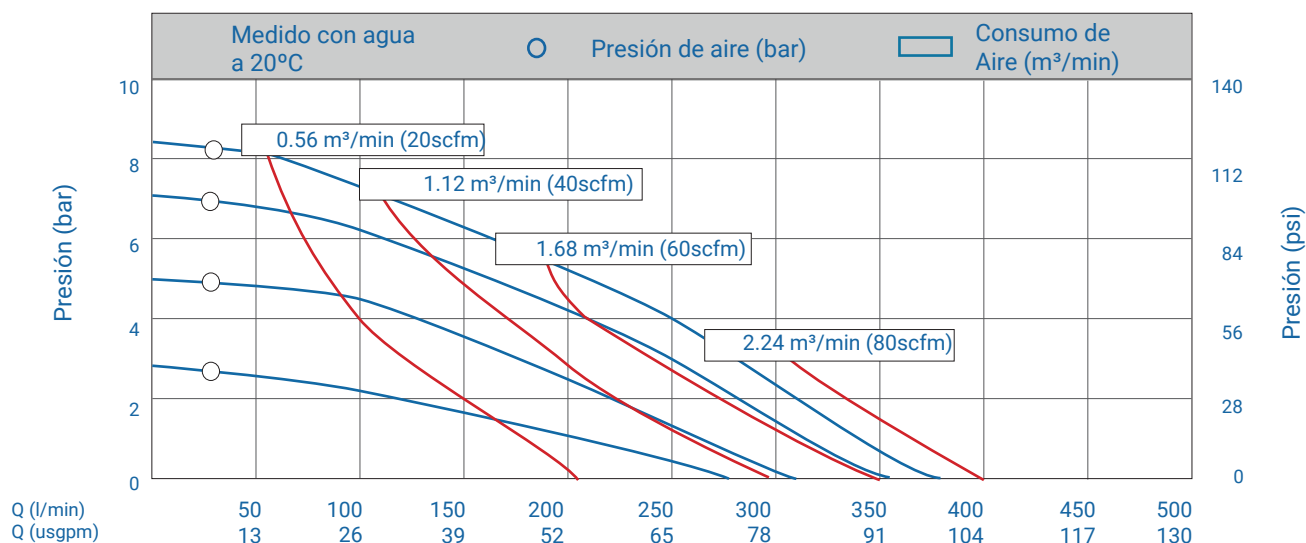

# 1 1/2" Materiales plásticos

BOMBAS DE DOBLE DIAFRAGMA



## CARACTERÍSTICAS TÉCNICAS

<b>Aspiración máxima:</b>	
en seco (m.c.a):	5
válvula de pie (m.c.a):	8
<b>Paso de sólidos [mm]:</b>	5
<b>Conexiones líquido [Ø"]:</b>	1 1/2
<b>Conexión aire [Ø"]:</b>	1/2
<b>Caudal máximo [l/min]:</b>	358
<b>Altura máxima [m]:</b>	84
<b>Presión máxima de aire [bar]:</b>	8,4



## PESO

<b>PP bomba:</b>	17 Kgs
<b>PVDF bomba:</b>	24 Kgs



## MATERIALES

<b>Cuerpo de bomba:</b>	PP, PVDF
<b>Diafragma:</b>	Santoprene, Hytrel, Teflon, Viton, EPDM, Buna-N
<b>Válvula de bola:</b>	Teflon, Acero Inoxidable, Santoprene, Cerámica, Viton, Hytrel
<b>Asiento de válvula:</b>	Santoprene, Hytrel, Teflon, Viton, PP
<b>Bloque Central:</b>	PP, Aluminio, Acero Inoxidable

### ○ Curva de prestaciones

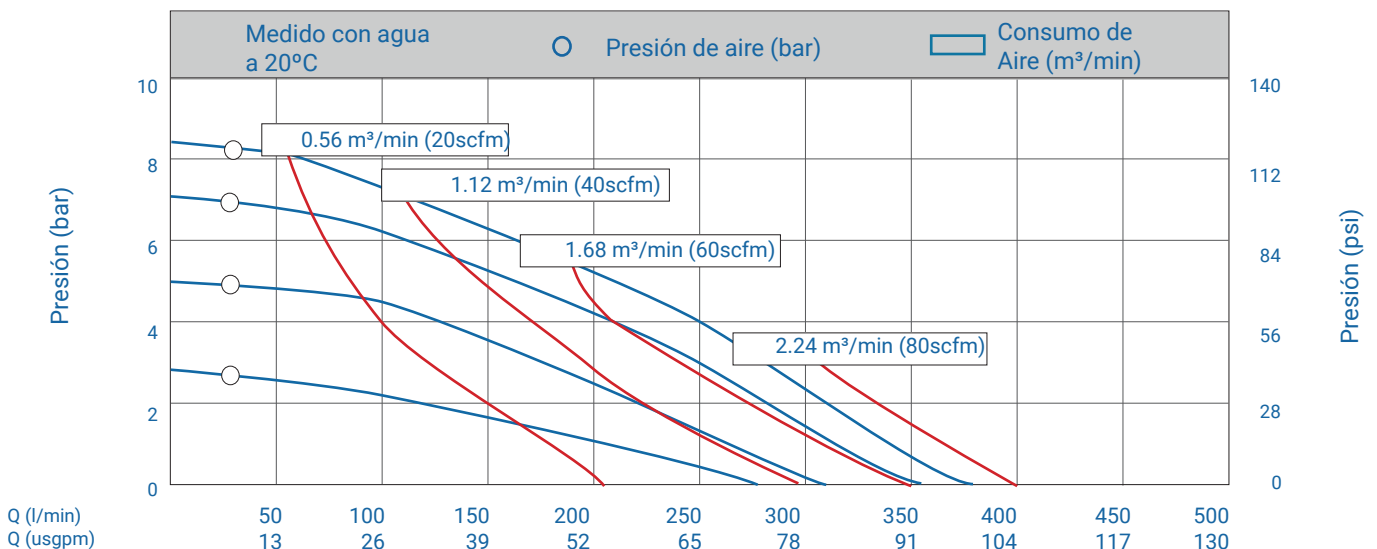



# 1 1/2" Acero inoxidable

BOMBAS DE DOBLE DIAFRAGMA



## CARACTERÍSTICAS TÉCNICAS

<b>Aspiración máxima:</b>	
en seco (m.c.a):	5
válvula de pie (m.c.a):	8
<b>Paso de sólidos [mm]:</b>	5
<b>Conexiones líquido [Ø"]:</b>	1 1/2
<b>Conexión aire [Ø"]:</b>	1/2
<b>Caudal máximo [l/min]:</b>	358
<b>Altura máxima [m]:</b>	84
<b>Presión máxima de aire [bar]:</b>	8,4



## PESO

SS316 bomba: 31 Kgs



## MATERIALES

<b>Cuerpo de bomba:</b>	SS316
<b>Diafragma:</b>	Santoprene, Hytrel, Teflon, Viton, EPDM, Buna-N
<b>Válvula de bola:</b>	Teflon, Acero Inoxidable, Santoprene, Cerámica, Viton, Hytrel
<b>Asiento de válvula:</b>	Santoprene, Hytrel, Teflon, Viton, Acero Inoxidable
<b>Bloque Central:</b>	PP, Aluminio, Acero Inoxidable

### ○ Curva de prestaciones

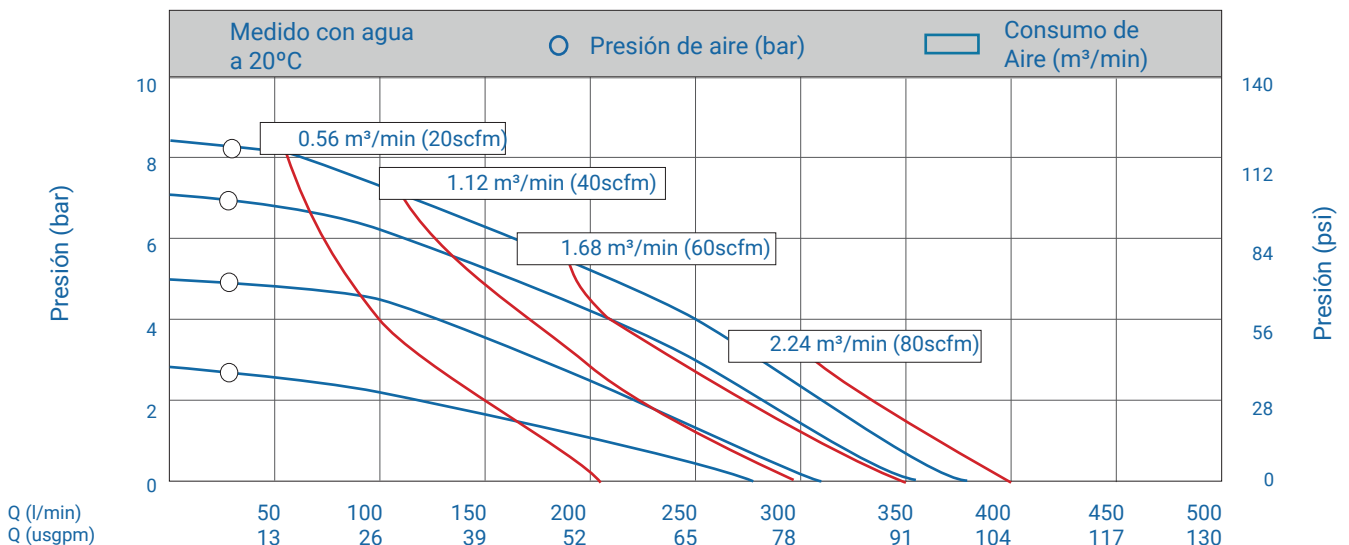

# 2" Aluminio

BOMBAS DE DOBLE DIAFRAGMA



## CARACTERÍSTICAS TÉCNICAS

<b>Aspiración máxima:</b>	
en seco (m.c.a):	5
válvula de pie (m.c.a):	8
<b>Paso de sólidos [mm]:</b>	6
<b>Conexiones líquido [Ø"]:</b>	2
<b>Conexión aire [Ø"]:</b>	1/2
<b>Caudal máximo [l/min]:</b>	587
<b>Altura máxima [m]:</b>	84
<b>Presión máxima de aire [bar]:</b>	8,4



## PESO

<b>Bomba aluminio:</b>	27 Kgs
<b>Bomba fundición:</b>	78 Kgs



## MATERIALES

<b>Cuerpo de bomba:</b>	Aluminio, Fundición
<b>Diafragma:</b>	Santoprene, Hytrel, Teflon, Viton, EPDM, Buna-N
<b>Válvula de bola:</b>	Teflon, Acero Inoxidable, Santoprene, Cerámica, Viton, Hytrel
<b>Asiento de válvula:</b>	Santoprene, Hytrel, Teflon, Viton, Acero Inoxidable
<b>Bloque Central:</b>	PP, Aluminio, Acero Inoxidable

## ○ Curva de prestaciones

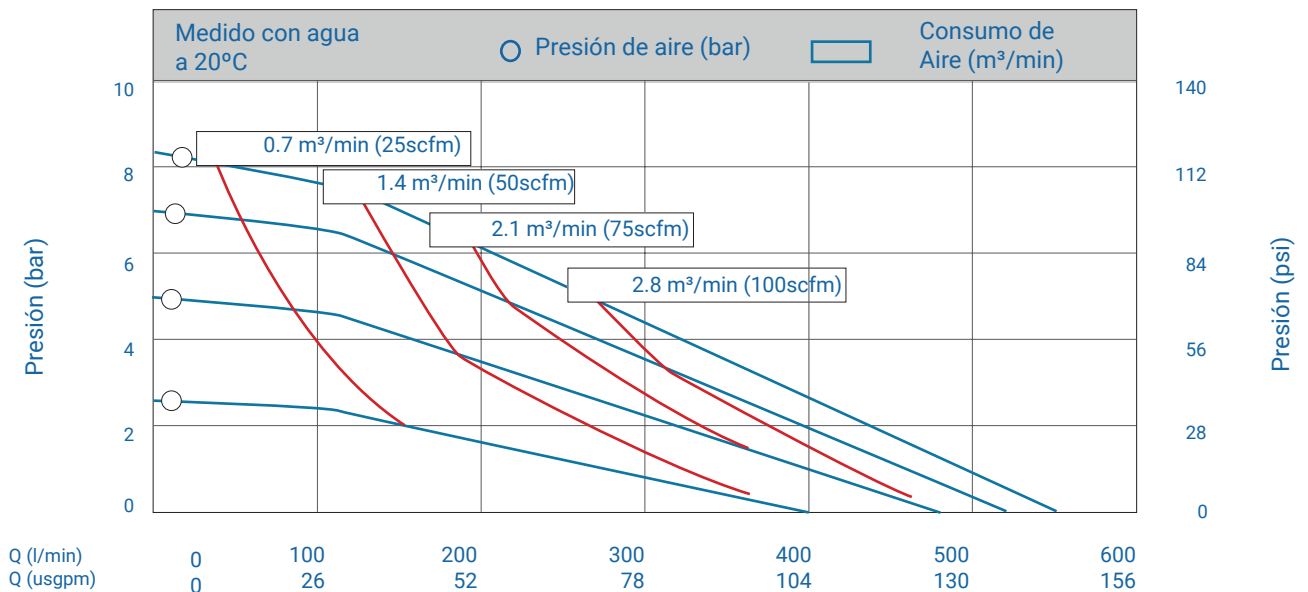

# 2" Materiales plásticos

BOMBAS DE DOBLE DIAFRAGMA



## CARACTERÍSTICAS TÉCNICAS

<b>Aspiración máxima:</b>	
en seco (m.c.a):	5
válvula de pie (m.c.a):	8
<b>Paso de sólidos [mm]:</b>	6
<b>Conexiones líquido [Ø"]:</b>	2
<b>Conexión aire [Ø"]:</b>	1/2
<b>Caudal máximo [l/min]:</b>	587
<b>Altura máxima [m]:</b>	84
<b>Presión máxima de aire [bar]:</b>	8,4



## PESO

PP bomba/POM bomba:	25 Kgs
PVDF bomba:	34 Kgs



## MATERIALES

<b>Cuerpo de bomba:</b>	PP, PVDF
<b>Diafragma:</b>	Santoprene, Hytrel, Teflon, Viton, EPDM, Buna-N
<b>Válvula de bola:</b>	Teflon, Acero Inoxidable, Santoprene, Cerámica, Viton, Hytrel
<b>Asiento de válvula:</b>	Santoprene, Hytrel, Teflon, Viton, PP
<b>Bloque Central:</b>	PP, Aluminio, Acero Inoxidable

### ○ Curva de prestaciones

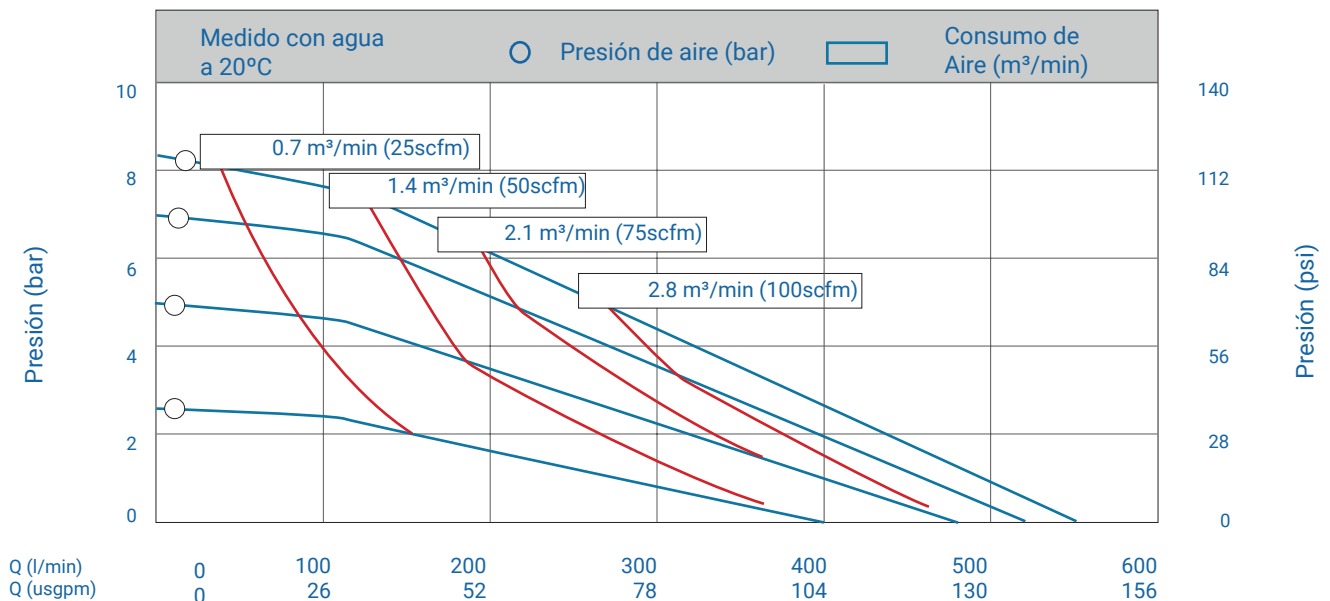

# 2" Acero inoxidable

BOMBAS DE DOBLE DIAFRAGMA



## CARACTERÍSTICAS TÉCNICAS

<b>Aspiración máxima:</b>	
en seco (m.c.a):	5
válvula de pie (m.c.a):	8
<b>Paso de sólidos [mm]:</b>	6
<b>Conexiones líquido [Ø"]:</b>	2
<b>Conexión aire [Ø"]:</b>	1/2
<b>Caudal máximo [l/min]:</b>	587
<b>Altura máxima [m]:</b>	84
<b>Presión máxima de aire [bar]:</b>	8,4



## PESO

SS316 bomba: 48 Kgs

## MATERIALES

<b>Cuerpo de bomba:</b>	SS316
<b>Diafragma:</b>	Santoprene, Hytrel, Teflon, Viton, EPDM, Buna-N
<b>Válvula de bola:</b>	Teflon, Acero Inoxidable, Santoprene, Cerámica, Viton, Hytrel
<b>Asiento de válvula:</b>	Santoprene, Hytrel, Teflon, Viton, Acero Inoxidable
<b>Bloque Central:</b>	PP, Aluminio, Acero Inoxidable



### ○ Curva de prestaciones

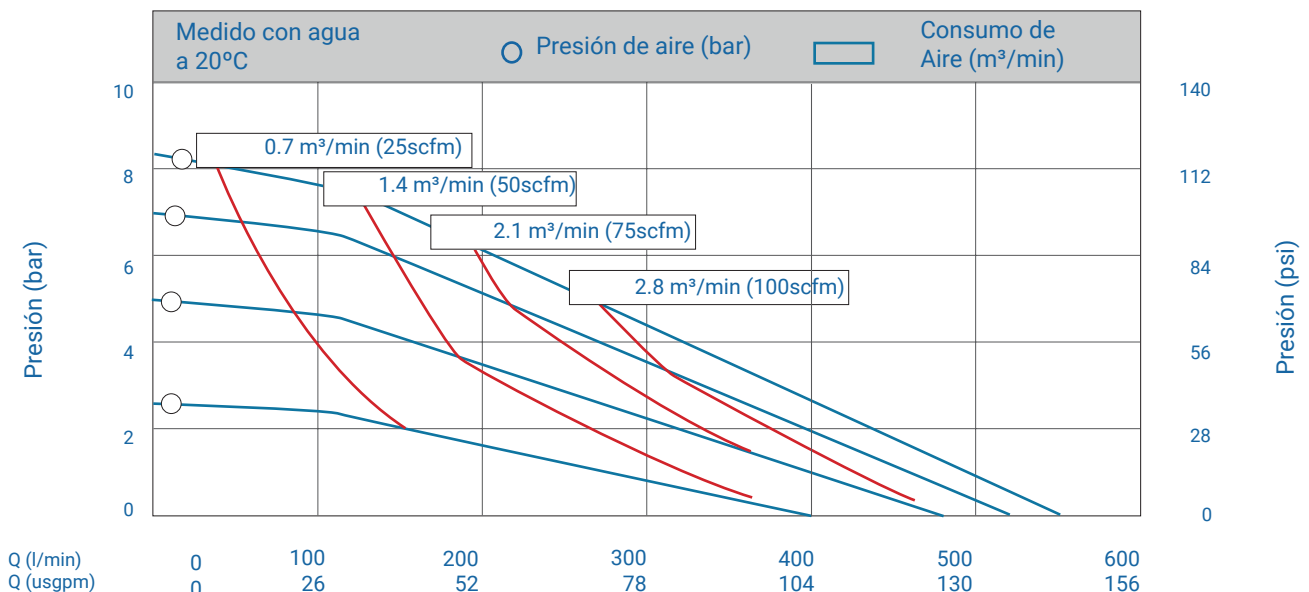

# 3" Aluminio

BOMBAS DE DOBLE DIAFRAGMA



## CARACTERÍSTICAS TÉCNICAS

<b>Aspiración máxima:</b>	
en seco (m.c.a):	5
válvula de pie (m.c.a):	8
<b>Paso de sólidos [mm]:</b>	9,4
<b>Conexiones líquido [Ø"]:</b>	3
<b>Conexión aire [Ø"]:</b>	3/4
<b>Caudal máximo [l/min]:</b>	1060
<b>Altura máxima [m]:</b>	84
<b>Presión máxima de aire [bar]:</b>	8,4



## PESO

<b>Bomba aluminio:</b>	50 Kgs
<b>Bomba fundición:</b>	125 Kgs

## MATERIALES

<b>Cuerpo de bomba:</b>	Aluminio, Fundición.
<b>Diafragma:</b>	Santoprene, Hytrel, Teflon, Viton, EPDM, Buna-N
<b>Válvula de bola:</b>	Santoprene, Hytrel, Teflon, Viton, Acero Inoxidable, Cerámica
<b>Asiento de válvula:</b>	Santoprene, Hytrel, Teflon, Viton, Acero Inoxidable
<b>Bloque Central:</b>	PP, Aluminio, Acero Inoxidable



○ Curva de prestaciones

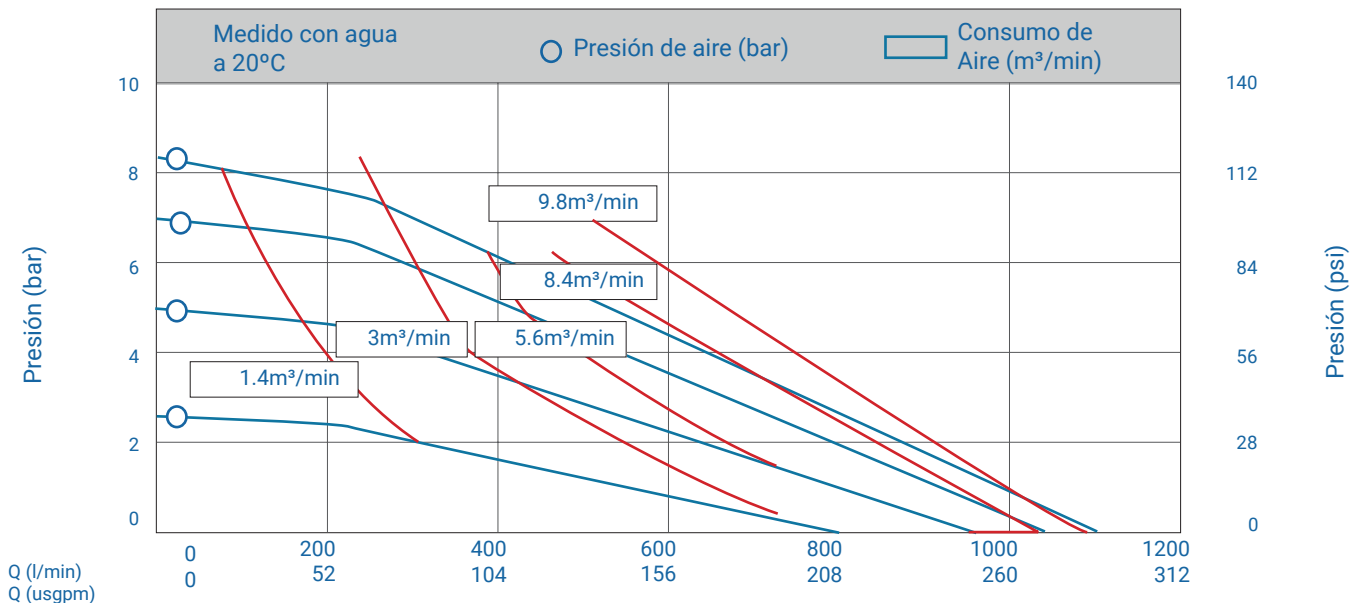

# 3" Materiales plásticos

BOMBAS DE DOBLE DIAFRAGMA



## CARACTERÍSTICAS TÉCNICAS

<b>Aspiración máxima:</b>	
en seco (m.c.a):	5
válvula de pie (m.c.a):	8
<b>Paso de sólidos [mm]:</b>	9,4
<b>Conexiones líquido [Ø"]:</b>	3
<b>Conexión aire [Ø"]:</b>	3/4
<b>Caudal máximo [l/min]:</b>	1060
<b>Altura máxima [m]:</b>	84
<b>Presión máxima de aire [bar]:</b>	8,4



## PESO

Bomba PP:	50 Kgs
Bomba PVDF:	90 Kgs

## MATERIALES

<b>Cuerpo de bomba:</b>	PP, PVDF
<b>Diafragma:</b>	Santoprene, Hytrel, Teflon, Viton, EPDM, Buna-N
<b>Válvula de bola:</b>	Teflon, Acero Inoxidable, Santoprene, Cerámica, Viton, Hytrel
<b>Asiento de válvula:</b>	Santoprene, Hytrel, Teflon, Viton, PP
<b>Bloque Central:</b>	PP, Aluminio, Acero Inoxidable



## ○ Curva de prestaciones

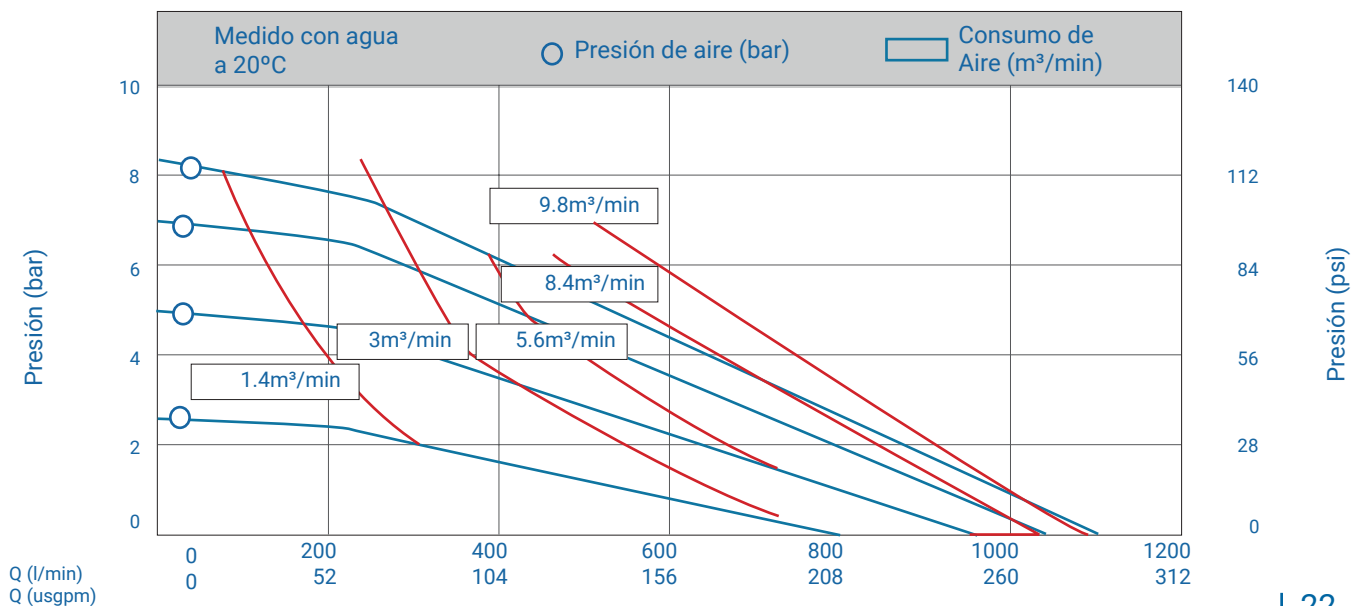

# 3" Acero inoxidable

BOMBAS DE DOBLE DIAFRAGMA



## CARACTERÍSTICAS TÉCNICAS

<b>Aspiración máxima:</b>	
en seco (m.c.a):	5
válvula de pie (m.c.a):	8
<b>Paso de sólidos [mm]:</b>	9,4
<b>Conexiones líquido [Ø"]:</b>	3
<b>Conexión aire [Ø"]:</b>	3/4
<b>Caudal máximo [l/min]:</b>	1060
<b>Altura máxima [m]:</b>	84
<b>Presión máxima de aire [bar]:</b>	8,4



## PESO

SS316 bomba: 120 Kgs

## MATERIALES

<b>Cuerpo de bomba:</b>	SS316
<b>Diafragma:</b>	Santoprene, Hytrel, Teflon, Viton, EPDM, Buna-N
<b>Válvula de bola:</b>	Teflon, Acero Inoxidable, Santoprene, Cerámica, Viton, Hytrel
<b>Asiento de válvula:</b>	Teflon, Acero Inoxidable, Santoprene, Viton, Hytrel
<b>Bloque Central:</b>	PP, Aluminio, Acero Inoxidable



### ○ Curva de prestaciones

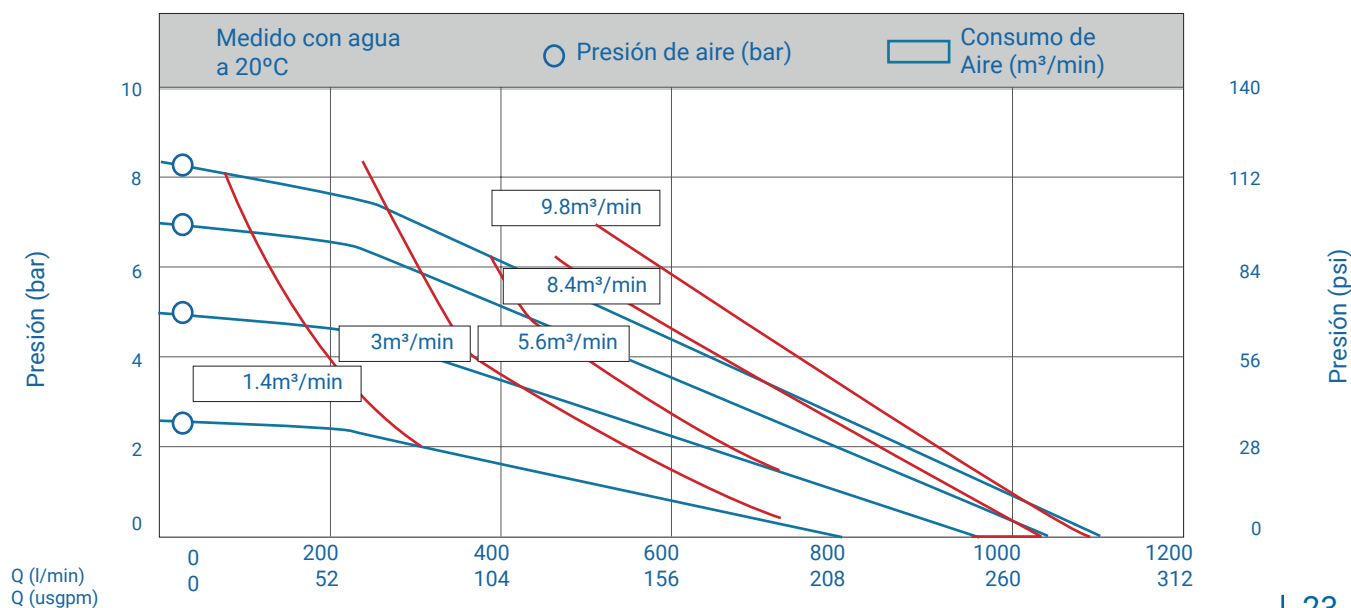

## 1/4" Materiales plásticos

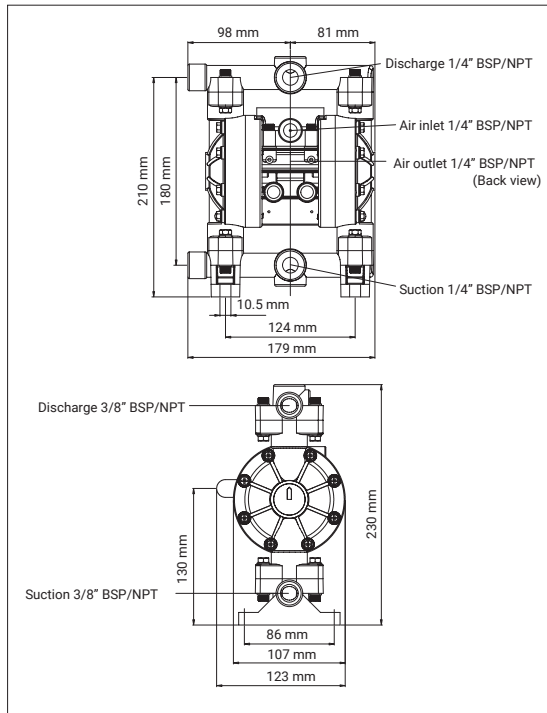

## 1/2" Aluminio Materiales plásticos Acero inoxidable

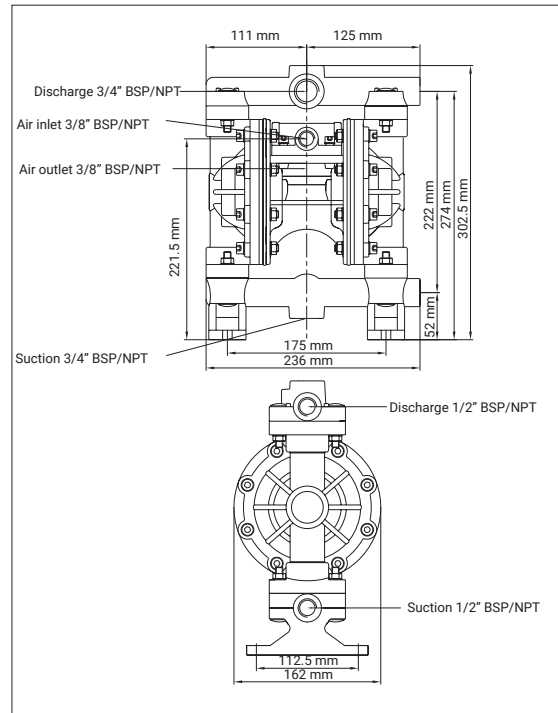

## 1" Aluminio

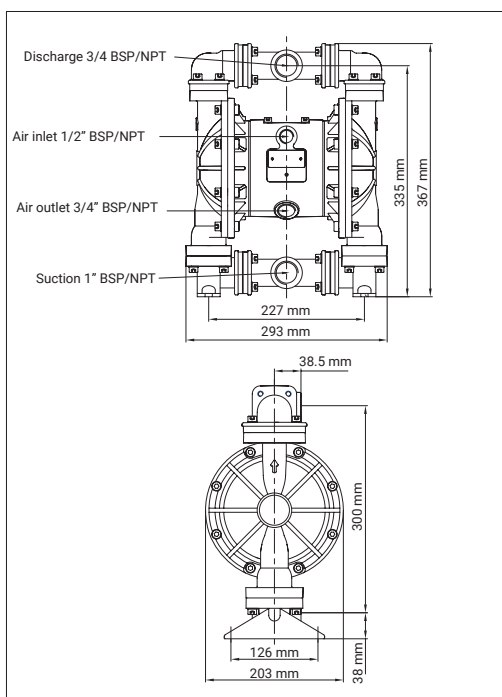

## 1" Materiales plásticos

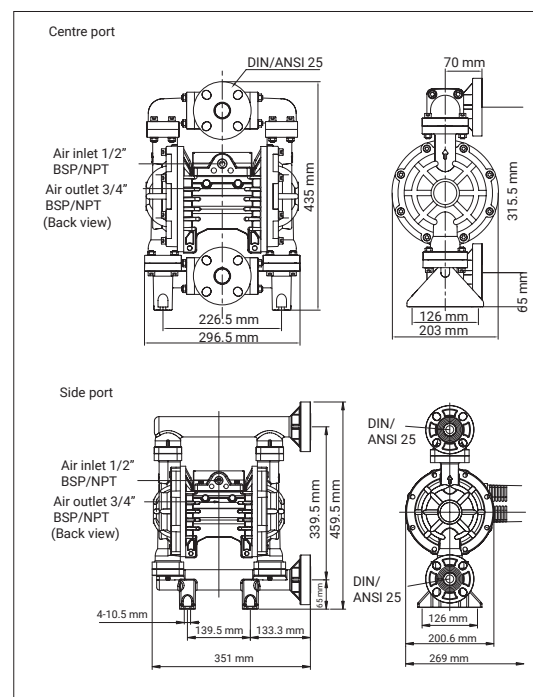



## 1" Acero inoxidable

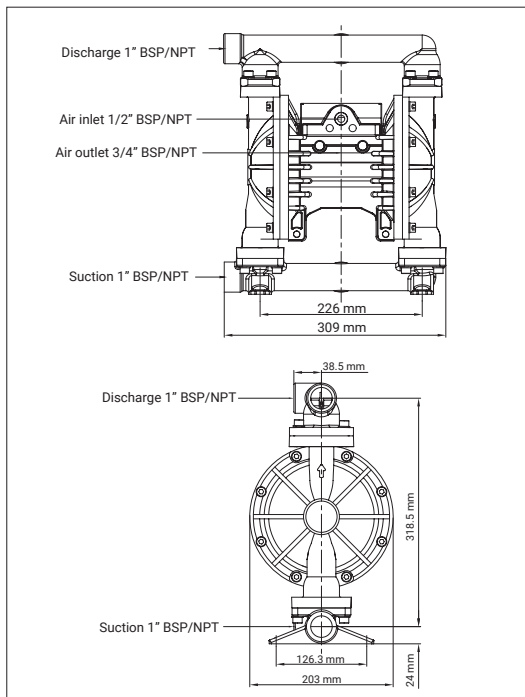

## 1 1/2" Aluminio

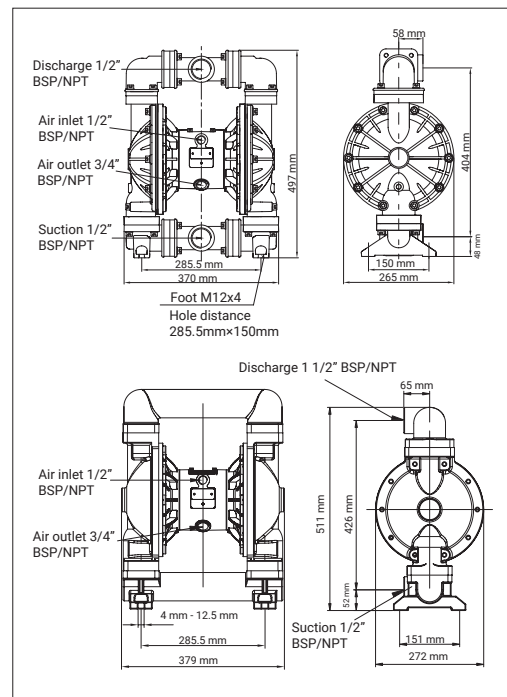

## 1 1/2" Materiales plásticos

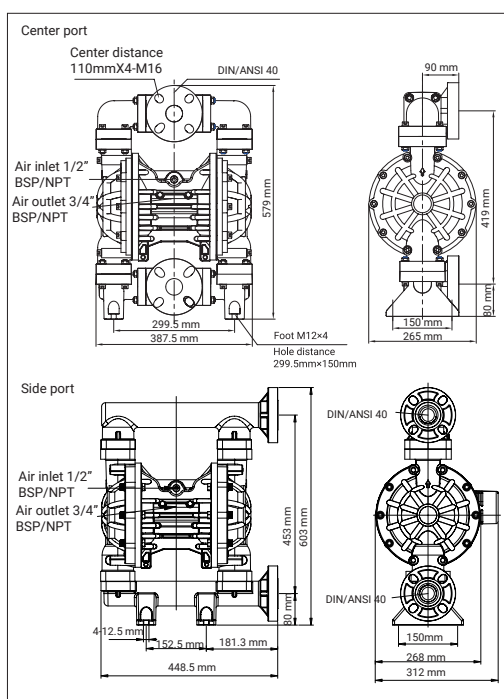

## 1 1/2" Acero inoxidable

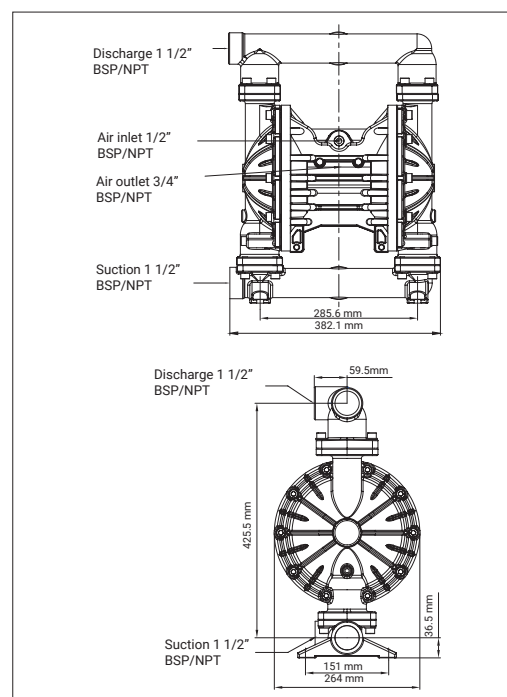

## 2" Aluminio

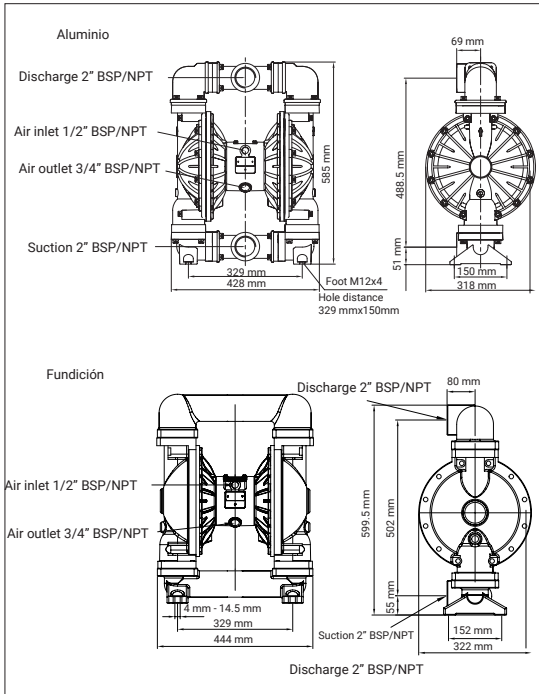

## 2" Materiales plásticos

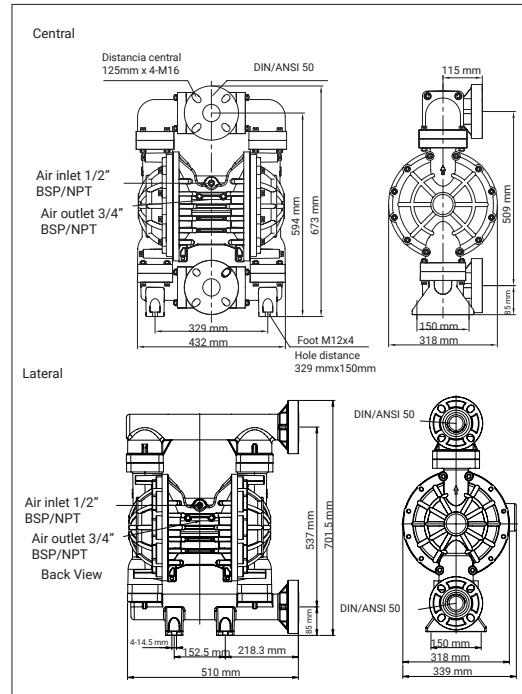

## 2" Acero inoxidable

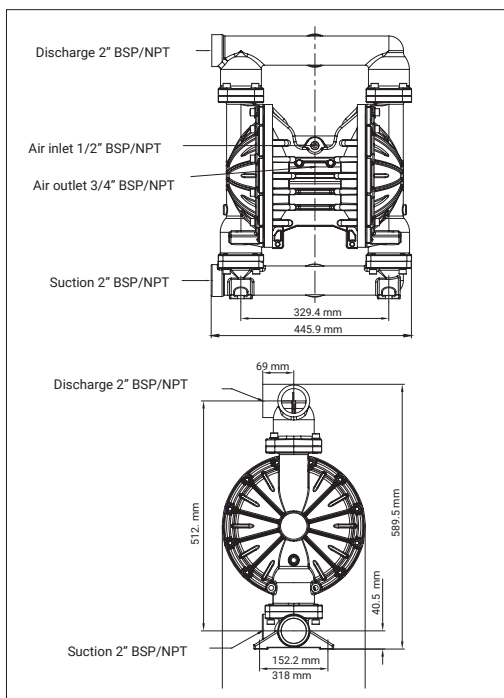

## 3" Aluminio

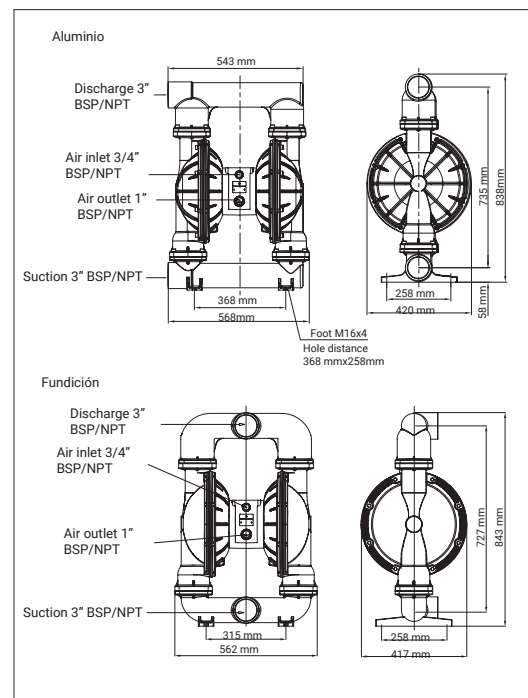

## 3" Materiales plásticos

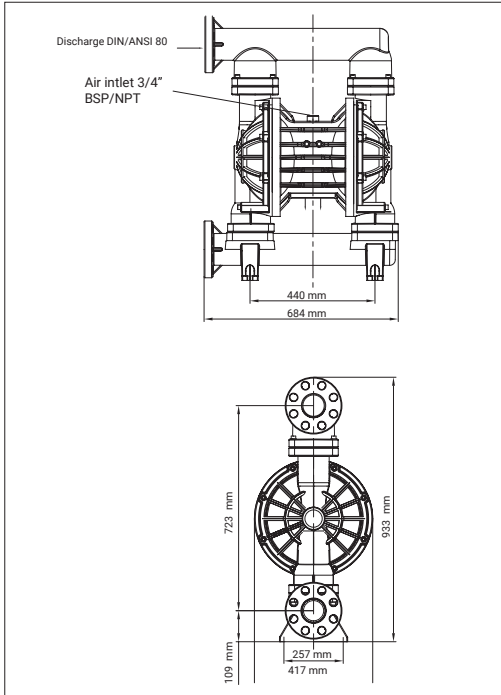

## 3" Acero inoxidable

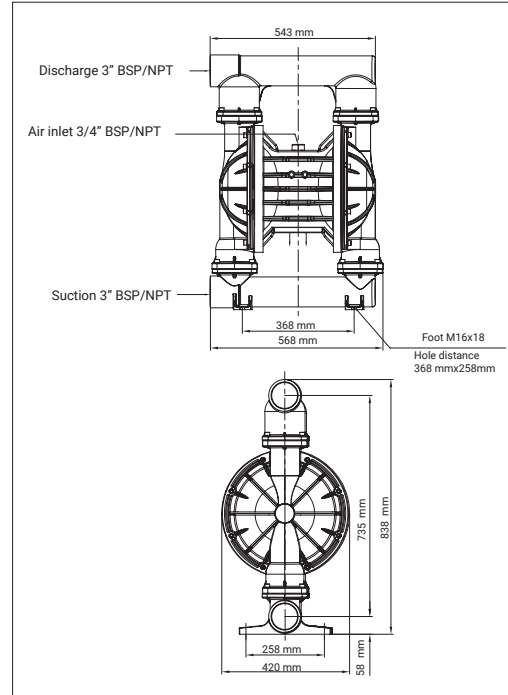



### **Bomba de acero inoxidable**

1. Fundición de cera a alta temperatura. Superficie lisa y buena apariencia.
2. Conexión con cuatro tornillos Allen, buen sellado, aspiración en seco.
3. Color de acero inoxidable de origen. Adopta el decapado y el procesamiento electrolítico.
4. Bomba en acero inoxidable 30h, 316 desde 1/2" a 3".
5. La bomba puede suministrar con bloque central de aluminio o bloque central de PP.
6. El material de los tornillos Allen es SS304.

PRESENTANDO LA BOMBA



**Bomba de aluminio**

1. Aluminio Grado A356.
2. Fundición de precisión, superficie lisa con excelente terminación.
3. 3. Colector de tres secciones, instalación flexible. También puede cambiar para ser una bomba de 4 puertos.
4. Diseño de conexión con cuatro tornillos Allen, buen sello y buena succión en seco.
5. La bomba de aluminio puede suministrar con bloque central de aluminio o bloque central de PP.
6. Tamaño de la bomba de aluminio desde 1/2" a 3".
7. Bomba con recubrimiento de EPOXY negro.
8. Resistencia estructural mejorada, el cuerpo de la bomba de aluminio es duradero.



**Bomba de plástico**

1. La bomba de PP en material PP-H, resistencia al desgaste, resistencia química mucho mejor que en PP.
2. La bomba con bloque central de PP, al ser bomba de plástico por completo, ofrece excelente resistencia química.
3. Diseño de conexión con cuatro tornillos Allen, buen sello y buena succión en seco.
4. PP y PVDF tamaños de la bomba en 1/4 "a 3".
5. Los pernos de la bomba de plástico son de acero inoxidable 304.
6. Colector de tres secciones, instalación flexible. También puede cambiar para ser una bomba con 4 conexiones.



### Bloque central de PP

1. Bloque central de aluminio ofrece mala resistencia química y será corroído.
2. La resistencia química del bloque central de PP es mucho mejor que la del bloque central de aluminio.
3. Nuestro bloque central de PP tiene un diseño de una sola pieza con carga de vidrio fuerte y duradera.  
Este diseño del bloque central de PP es mucho más fuerte que el diseño con tres secciones en el bloque central de PP.  
Porque el diseño de tres secciones del bloque central de PP necesita de tornillería para conectarlos.
4. Podemos suministrar el bloque central de PP para bombas desde 1/4" a 3".



### Placa de diafragma

1. La placa de aluminio y la placa de acero inoxidable son tratadas para prever fugas.
2. El disco aumenta de espesor e incluye inserciones de acero inoxidable.
3. Toda la placa de plástico es fuerte y duradera. Incluso sometida a alta presión de trabajo y alta temperatura, también puede trabajar bien.

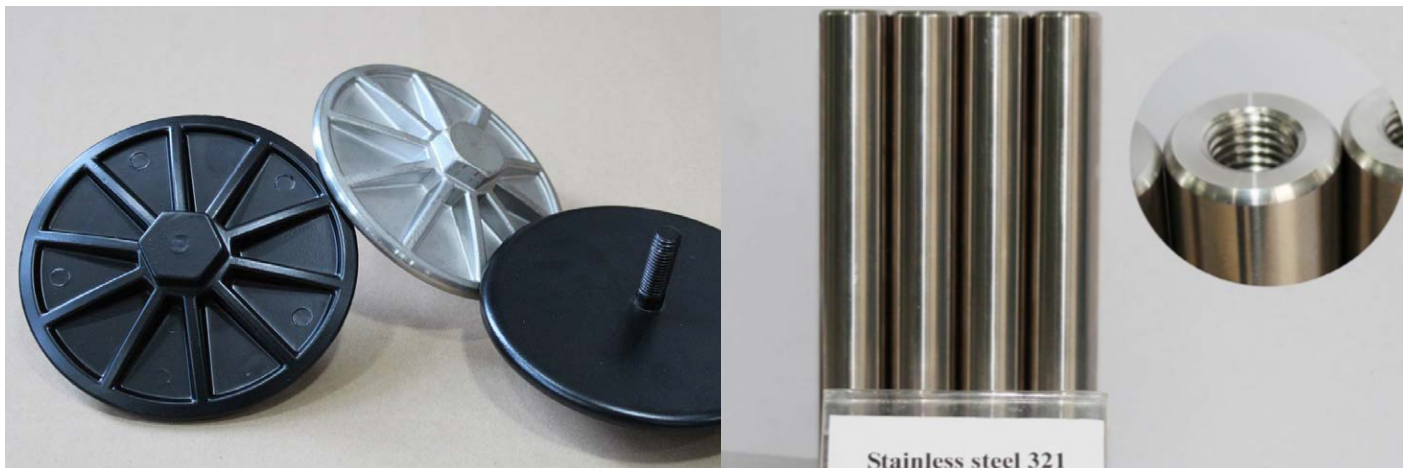

### Eje del diafragma

1. Acero inoxidable grado 321.
2. El acero inoxidable 321 tiene una buena resistencia al desgaste, resistencia química y buena autolubricación.
3. La superficie es tratada y ofrece un bajo coeficiente de fricción.
4. El extremo del eje es tratado con un rebaje y no cortará el anillo en V.



### **Bola de válvula**

1. El proceso de la superficie de la bola puede mejorar la eficiencia de la bomba y la capacidad de succión.
2. Materia prima: Hytrel de Dupont, Santoprene de Exxon, PTFE de Daikin.
3. 3. Bola de Santoprene para ser bola de santoprene pesada, buen rendimiento.

### **Diafragma de mayor duración**

1. Nuestra materia prima, Hytrel de Dupont, Santoprene de Exxon, PTFE de Dakin y Saint-Gobain, etc.
2. Aumentar la altura del arco del diafragma, asegura reducir la fuerza en el borde del diafragma y evitar que partan o se desplacen los diafragmas sean arrancados.
3. 3. El diseño de la junta tórica en el centro del diafragma mejora el rendimiento del sellado.





### Válvula de aire del bloque central de aluminio

1. La placa de la válvula de acero inoxidable la superficie es tratada ofreciendo un bajo coeficiente de fricción.
2. El material de las piezas de plástico es un material acetal mejorado, excelente resistencia al desgaste. Buena auto-lubricación.
3. Estas piezas aseguran el funcionamiento suave de la válvula de aire y reducir el consumo del mismo.



### Válvula de aire del bloque central de PP

1. Diseño modular, estructura simple. Pocas piezas móviles, de fácil mantenimiento.
2. El material de las partes plásticas es un material acetal mejorado, excelente resistencia al desgaste. Buena autolubricación.
3. Toda la válvula de aire se puede desmontar directamente de la bomba. Reparar la válvula de aire, sin necesidad de abrir la bomba.

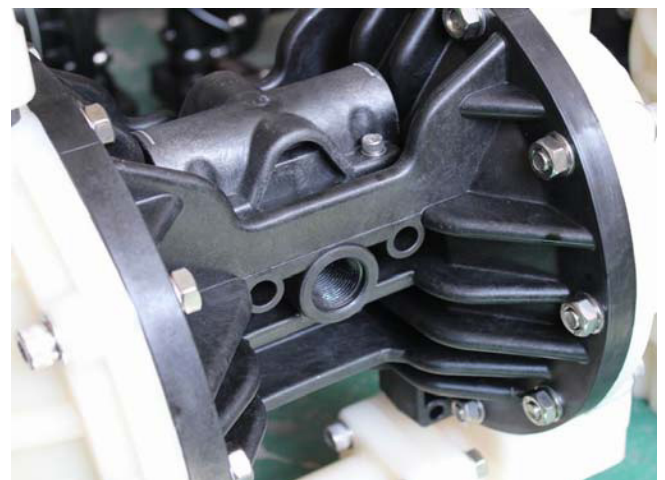
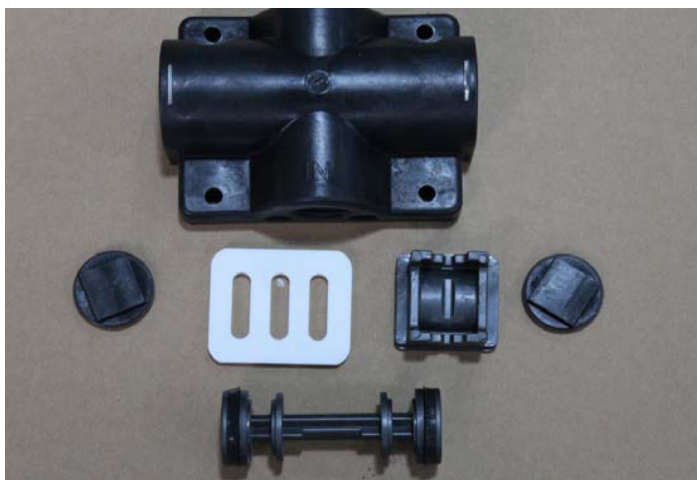

## PRESENTANDO LA BOMBA

### Embalaje de la bomba

1. En las bombas de menor tamaño será de cartón con espuma.
2. Envío LCL, los cartones de tamaño pequeño se pondrán en una caja de madera contrachapada de mayor tamaño.



3. Las bombas de gran tamaño o pesadas utilizan directamente la caja de madera contrachapada.

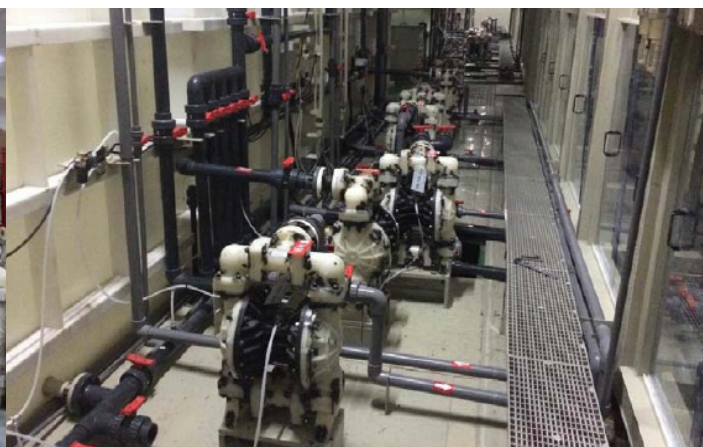

# *Proindecsa*

Polígono Industrial Oeste, parc. 25/12

30169 San Ginés (Murcia)

Tlf: 968 88 08 52 Fax: 968 09 84

[www.proindecsa.com](http://www.proindecsa.com) / [proindecsa@proindecsa.com](mailto:proindecsa@proindecsa.com)



entidad asociada a

**cepreven**

